

序品第一

第一章：略解品目及大意——序者，其義有三：謂次序、由序、說序。如是等五事冠於經首，次序也。放光動地等，起發之端，由序也。問答引後正說，說序也。品者，義類相聚一處，名爲品。佛經分品，有由佛自唱者，如梵網心地品，本經藥王本事品等。有結集人所置，如本經妙音，觀音等品。有譯人添足，如羅什大師譯大般若成九十品。序品是本經之始，故言第一，此中含有通序別序。

序品大意：法華論說：「有七種成就。(一)序分成就。始述起由，五事圓滿，勝餘山城故。(二)衆成就。大比丘衆、數、行、功德圓滿，勝餘經故。(三)說法時至成就。先說無量義經具十七名，勝餘經故。(四)威嚴住成就。結跏趺坐以下，依止定，及器世間衆生世間，餘經無故。(五)說因成就。眉間放白毫光以下，具能照，所照，照境，生希有心，餘經無故。(六)大衆欲聞成就。彌勒菩薩作是念以下，大衆欲聞法，生希有心，餘經無故。(七)文殊師利答成就。見昔如今，推今同昔，餘經無故。七中，初二屬通序，後五屬別序。」此論所說，乃約七種事相，皆勝餘經，爲序起之大意。

茲再以天台四意釋，分別敘述序品大意如後：

(一)因緣釋：今約三事因緣，故有本經序品。一、衆生久遠蒙佛開導，令種佛道善根，中間更以種種異方便而成熟之。今日雨華動地，入無量義處三昧，此則頓以難言自覺聖智境界，一光東照，妙體全彰，直示衆生，令其悟入。有如往昔，世尊拈金色蓮華，大迦葉破顏微笑，傳佛心印。二、中間爲種，今世爲熟；今世爲種，後世爲熟。凡可度者，皆令得度。未可度者，爲作得度因緣。三、如前所述本經教起因緣是。

(二)約教譯：不爲人天善法作序，非爲二乘小道作序，不爲獨菩薩法作序，乃爲「正直捨方便，但說無上道」作序。

(三)本迹釋：今日釋迦佛入三昧，及放光現瑞等，是屬迹。文殊所見過去日月燈明佛，入定放光等，是屬本。由本垂迹，故有今時世尊之現瑞。推今同昔，故有今日之開演法華大法也。

(四)觀心釋：先入三昧後現瑞相者，即表此心先定而後有慧也。白毫光，即一心中道妙智也。照萬八千土，無不周徧。即衆生十八界十如是各具互具，成一萬八千，乃衆生法界總相也。光中所見事相，即十法界相用，生佛始終，昭然在目。

。意在顯此實相心境，乃諸佛所證，衆生所迷，欲令衆生現證也。彌勒動問，文殊引答，即顯示此一心實相，非有大智莫知莫見。奈何衆生，種種妄想執著，不能領會此介爾一念具足三千性相。是故世尊慈悲出定，假言說之方便，以啓發之。又以化緣事畢，涅槃時至，刻不容緩，故以一光東照，顯此一心萬行，萬行一心之體用，直欲衆生明見萬法心具心造，悟入佛之知見，證本法身，皆得如來滅度而滅度也。序品如此，廿八品亦如此，釋尊一代時教亦莫不如此，此外何有別法耶？故此序品除作序外，亦可視同正宗。

第二章：隨文解釋

甲一、序起

乙一、化法

如是我聞

「如是一」，舉所聞之法，即本經。(一)約四悉檀釋：一切佛經，最初皆安如是者，諸佛道同，不與世諍，世界悉檀也。令聞者生信順故，爲人悉檀也。對破外道經首安阿歐（無有）二字，不如不是，對治悉檀也。又指佛所說之法真實如理，第一義悉檀也。(二)約天台四意釋：一、因緣——釋尊將涅槃，阿難問佛四事，

其中之一，即佛囑一切經首皆稱如是我聞。又阿難昇座結集，相與佛同，衆起三疑，阿難唱如是我聞，三疑皆遣。二、約教——佛如是說，阿難如是聞，無有錯謬，此藏教意。佛明色空不異爲如，即事而眞爲是。阿難所傳不異爲如，能詮即所詮爲是，此通教意。佛明出生死有邊，入涅槃無邊，出無入中道。阿難傳此與佛說不異爲如，從淺至深，無非曰是，此別教意。佛明生死即涅槃，亦即中道，又名眞如、法性、實相等，遍一切處，隨拈一法，無非佛法。阿難傳此與佛說不異爲如，有佛無佛不能更動故名爲是，此圓教意。三、本迹——釋尊久遠前成佛所說經初如是者本也，今日所說經初如是者，迹也。又阿難所傳述如是者迹也，佛所說如是者本也。四、觀心——觀前所說諸如是義，皆是吾人一念心中，因緣生法，即空假中，圓融三觀，一心具足。又觀如是即妙法，妙法即心法，法爾如是，非誰造作，此皆圓教意。

「如是」者，信成就也，信受奉行則生智。如智論云：「信爲能入，智爲能度。」唯信與智具足，可得佛法利益。窺基大師在法華玄贊學信有十義：一、趣極果之初因。四十心以信爲首。二、入諦理之基礎。有信根，萬善因之而生。三、通妙眞之澄淨。入聖必證四不壞信（佛法僧戒）。四、荷至德之喜依。以信爲

手，能取法寶。五、七聖財之聖胎。信爲法財之初故。六、信爲欲（願）依。七、若無信心，雖解文義，空無所獲。八、信如清水珠，能治不信濁水故。九、成就世出世聖賢之初門。如孔子曰：「人而無信不知其可。」十、表誠敬之佳獸。如春秋言：「苟有誠信，蔬菜可荐鬼神，可羞公主。」信有如是十義，故經初以如是表信。

三世諸佛所說不異爲如，諸佛同說故稱爲是。諸法實相，古今不易爲如，諸佛爲如而說，故稱爲是。實相無相，隨緣不變爲如。實相無不相，不變隨緣爲是。阿難從佛親聞，所傳不異爲如，無有過非名是。諸法唯一心爲如，但不可取一心之相才名是。是心是佛名如，是心作佛名是。

世間之事，可信者，曰如是。不可信者，曰不如是。總之，如是就是老實，不老實即不如是。是故經初皆曰如是者，分明教誡學佛弟子，一切應以老實爲根本。

「我聞」，學能聞持之人，即阿難。我者有三種稱我：（一）妄執我，即外道橫計者，如我大身小，我小身大，我在身中，身在我中，我爲常，我爲斷者，種種妄執是。（二）假施設我，即大涅槃之我（自在義），除二乘倒，假施設故稱我。（三）

世諦流布我，隨順世間，必有人我之分而稱我，無執而有用。阿難結集經時稱我聞，即屬於此，且有三意：(一)表示不乖俗，所謂佛法在世間，不離世間法。(二)表示阿難，其心如海，自在無碍，所謂佛法大海水，流入阿難心。(三)表示自己親從佛聞，不是從他人輾轉傳授。

茲約四意解釋我聞：(一)因緣釋——阿難耳根不壞，聲在可聞處，阿難作心欲聞，因緣和合，故言我聞。又如報恩經說：「阿難初任佛陀侍者時，求佛許其四願，其中二願：一、過去二十年，所未聞經，願佛重說。二、佛無論何時何處說法，必隨侍聽聞。」因有此二願，故稱我聞。(二)約教釋——阿難結集時是學人，無我見，能伏我慢，但隨世俗稱我聞，此藏教意。十住毘婆娑論說：「四句（有我、無我、亦有亦無我、非有非無我）稱我，皆墮邪見，佛正法中，無我誰聞。」此通教意。大涅槃經說：「阿難多聞士，知我無我而不二，能雙照我與無我。」此別教意。阿難為侍者，傳持如來無碍智慧，以我（自在義）語言音聲，傳權傳實，令聞者同得成佛，此圓教意。又正法念處經說：「阿難有三名：阿難陀，此云歡喜，持小乘藏。阿難跋陀，此云歡喜賢，受持什藏。阿難娑伽，此云歡喜海，持佛藏。」阿含經有典藏阿難，持菩薩藏，佛藏菩薩藏，都是指大乘法。阿

難一人傳持如來四類教法，可見大乘確是佛說。(三)本迹釋——阿難與釋尊同於空王佛所發菩提心，此阿難本我也。今方便示現為佛侍者，作傳法人，此阿難迹我也。(四)觀心釋——觀因緣所生法，即空假中。即空則我而無我，即假則分別我與無我，即中則真妙自在我也。又觀因緣所生法，是觀聞聞，觀空是觀聞不聞，觀假是觀不聞聞，觀中是觀非聞非不聞也。

再約四悉檀解釋我聞：(一)阿難未聞者願欲聞，已聞者生歡喜，此世界悉檀。(二)阿難登座稱我聞，大眾皆悲號，適見如來，今稱我聞。又文殊結集，先唱題，次稱如是我聞，時眾亦悲號，二者都令人生戀慕佛陀之善，此為人悉檀。(三)阿難昇座，結集經時，身與佛相似，眾疑釋尊再生，或他方佛來，或阿難成佛，今唱我聞，三疑皆除，此對治悉檀。(四)阿難學人，隨俗稱我聞，但已知無我無聞，此第一義悉檀。

歸納來說：「如是我聞」，就是這一部「大乘妙法蓮華經」，是釋迦如來在世時，金口所說。我阿難親從佛聞，憶持不忘，現在我老實地，照原來一字一句，不加不減，誦出來給大家聽。

乙二、化時

一時

一時者，時成就。說法華嘉會，機感緣合，聽說究竟之時，故名一時，此世界悉檀。印度稱時間有二：一、實時。戒律中時食時衣，有其實用，此為人悉檀。二、假時。破外道執著時間實法的邪見，指其虛假不實，此對治悉檀。佛經中所稱一時，是時與道合，觀與境合，一念相應，前後際斷，此名一時，第一義悉檀也。又因各地時間不同，如東半球是白天時間，西半球却是晚上。各國計時的曆法也不同，如中國多用農曆，西歐諸國則用公元西曆，所以不能用確定的年月日，而稱為一時。再因六道衆生的時間，各不相同，如人間五十年，四王天只一日。中國有句俗話：山中方七日，世上幾千年。那能確指何月何日。

乙三、化主

佛

佛，是主成就。此是指娑婆教主釋迦牟尼佛。此土劫初多樂，劫盡多苦，以及東西北三洲，如此時處，不感佛出。唯在人壽八萬或減至百歲時，南洲有佛應現出世，此世界悉檀。佛若出世，則有人天善法，及善道增盛，此為人悉檀。有三乘根性衆生，才感佛出世，能斷三界種，永度生死流，此對治悉檀。佛無生而

生，無出而出，此第一義悉檀。又如像法決疑經說：「或見如來丈六之身（藏），或見大身小身（通），或見坐蓮華台，為百千億釋迦說心地法門（別），或見身同虛空，偏於法界，無有分別（圓）。」本經正彰開顯，故即以前三教果頭之佛，直顯圓教法報化三身佛；所謂微妙淨法身，具相卅二，即化即報即法，殊異餘經。佛的含義，我在無量壽經講義中已詳述，不再多說。

乙四、化處

住王舍城，耆闍崛山中。

城山，是處成就。釋義如無量壽經講義，不重說。住有三種：六欲天為天住，上二界為梵住，三乘聖人為聖住。又施戒善心名天住，四無量心名梵住，三三昧為聖住。佛則三住具足及住十力無畏，十八不共等功德，名為佛住。中者，喻佛住非空非有的中道，今於靈山說一乘實相的中道法門也。

上來所說化法、化時、化下、化處，如以顯理來說：學佛修行，必須實事求是（如是），反聞自性（我聞），體用不離，能所兩亡，寂照同時，三世平等（一時）。則自性彌陀（佛），不離當處（王城靈山），時時現身說法。

乙五、化衆

丙一、列衆

聲聞菩薩，以及世間天人八部等，會集靈山聽法，此為所化之衆，名衆成就。但有五項應知：(一)以衆證信。此妙法為有名大德所同聞，應當信受。(二)明衆權實。如本經說：內秘菩薩行，外現是聲聞。(三)明衆具缺。三乘中缺辟支佛，三界中缺無色界，五趣中無地獄，八部中無夜叉及摩睺羅伽。(四)明衆次第。即聲聞、菩薩、世主，以及法會始終所有證法、利益、持法、弘法等衆。(五)明衆德行。聲聞菩薩，具足數、行、功德、威儀四種成就。有學無學，未讚功德。世主只明數與威儀。

茲將參加聽本經法會大衆，列表如下：

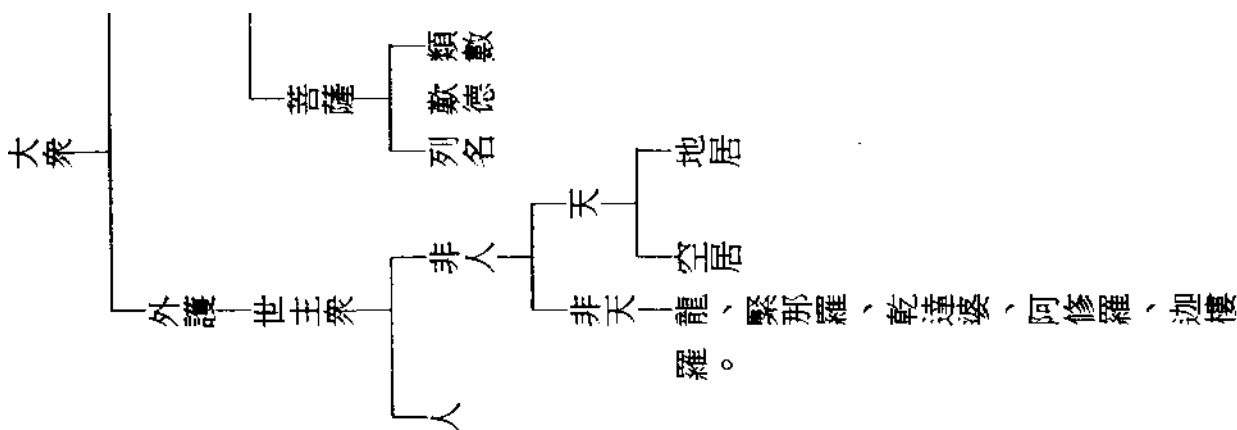
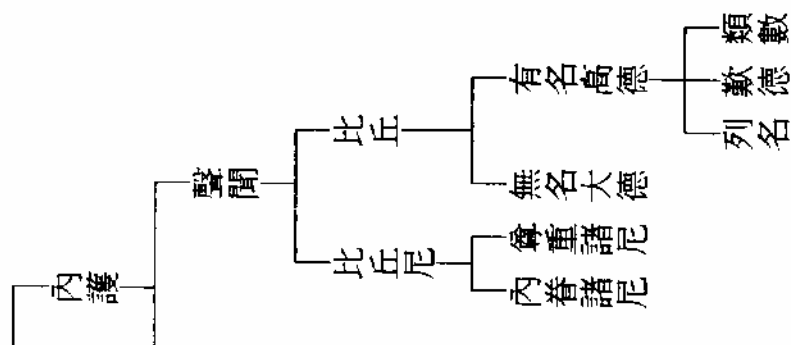

本經所列聽經大衆，先聲聞，次菩薩，後世主，與其他大乘經多數相同。在事上說：聲聞威儀同佛，常近如來，且與佛同斷見思，證經為親，名為內護衆，故前列。天人及八部形乖服異，迹非侍奉，名為外護衆，證經為疏，故後列。菩薩有出家在家，在家同俗，出家同僧，故居中。約理上說：聲聞欣涅槃，天人著生死，各有所偏，菩薩不欣不著，故在居中。聲聞衆分四類：先列比丘，分有名無名。後列比丘尼，分尊重及內眷。

丁一、聲聞衆

一、類數：

與大比丘衆，一萬二千人俱。

「與」者共也，聲聞比丘要具七種共：(一)共一處，即比丘共一大界住。(二)共一時，即同時參與聽法，不前不後。(三)共一心，即同發出離生死求證涅槃心。(四)共一戒，即別解脫戒。(五)共一道，即同修小乘的無間道解脫道。(六)共一見，即同見四真諦。(七)共一解脫，即同得五分法身，有餘涅槃。

「大」者，梵語摩訶，有大、多、勝三義。天王大人所敬名大，徧解內外經書名多，超勝一切外道名勝。約觀心說：空觀爲大，假觀爲多，中觀爲勝。一心三觀，即一心三大與佛果三德，體大法身德，相大般若德，用大解脫德。又觀：心包太虛爲大，心本無生故勝，心因境有故多。

「比丘」，是梵語，正譯爲乞士，即出家人，外乞食以養色身，內乞法以資慧命。又有淨命，破惡、怖魔等義。淨命者，無邪命自活及四種不淨食。如：合和湯藥，種植稻麥，名下口食。觀相星宿日月風雲，名仰口食。曲媚豪富，巧言多求，名方口食。咒術工巧，卜算吉凶名四維口食。破惡者，破除身口七支惡業。怖魔者，魔樂生死，此人出家能了生死，故魔怖。約觀心說：一念心淨，無著

無住名出家。以中觀養活法身名乞士。觀煩惱即菩提名破惡。觀魔界即佛界名怖魔。

「衆」，梵語僧伽，此云和合衆。四人以上，一處羯磨，和合無諍，是名僧伽。事和有六：身和同住，口和無諍，意和同悅，利和同均，見和同解，戒和同修。理和爲同證四真諦。僧有四類：一、有差僧，持戒清淨者。二、無差僧，破戒作惡者。三、啞羊僧，不破戒，但無智慧，不能說法者。四、真實僧，見道以上，四向四果聖賢僧也，法華會上皆此類。

「一萬二千人俱」，本是一萬二千菩薩，示現一萬二千聲聞，爲本經發起當機衆，同聽法華，故名俱。約觀心說：衆生內六根爲能入，外六塵爲所入，根塵和合爲十二入。每一入具十法界，每界互具十界，即成百界。每界具十如是，百界即有千如，一入具百界千如，十二入即一萬二千如是法門也。

二、數德：

皆是阿羅漢，諸漏已盡，無復煩惱，逮得己利，盡諸有結，心得自在。

「皆是」者，指一萬二千人，都已證小乘四果的聖人，名爲「阿羅漢」，這

是總歎聖德。阿羅漢含三義：(一)無生。不受後有，永斷分段生死故。(二)殺賊。斷盡見思煩惱故。(三)應供。堪為福田故。以下五句是別歎此三德。「諸漏已盡，無復煩惱。」這二句歎殺賊德。漏即煩惱，三界中有三漏：欲漏，有漏，無明漏。凡是煩惱現行，必然漏失正念正道，漏落於生死苦海，故名為漏。能令心煩，能作惱亂，故名煩惱。衆生煩惱無量無邊，而且子果相生，若不修行佛法，無有盡時。所以四弘誓願有「煩惱無盡誓願斷」。行願品說：「虛空、世界、衆生無盡，所以衆生業，煩惱皆無有盡。」此處所謂已盡，無復者，是指這些聲聞衆，所有三界生死因的見思煩惱，已斷盡而且不會再生起來了。煩惱是生死因，因盡則果無，所以稱為無生。已了生死，超出輪迴，便是出世聖人，所以堪作衆生福田。「逮得己利」，逮者，及也。己利即智斷及涅槃功德，皆已圓滿及得，可作衆生福田，故曰逮得己利，此歎應供德。「盡諸有結，心得自在。」此二句歎無生德。諸有即三界二十五有，結也是煩惱之異名，能結縛衆生，不得解脫，故名為結。結即三界生死之因，因已盡，則無三界廿五有生死果，生死因果已盡，名盡諸有結。心得自在，即以持戒習定，發無漏慧，便得心無煩惱，名心得自在。如本經化城喻品說：「以不受一切法故，而於諸法，心得解脫。」解脫即自在，此

乃有定有慧，俱解脫阿羅漢也。佛世有三兄弟，夢與人淫，覺來頓悟諸法從心所生，皆無有實，一切人法皆空，即以此慧解，不受三界一切法，心得自在，成阿羅漢。約觀心說：以權實二智的中道慧，起一心三觀，觀空則煩惱自滅，即殺賊。觀假則生死如夢幻，即無生。觀中則一心萬行，萬行一心，心為良福田，緣生萬法，即應供。

三、列名：

其名曰：阿若憍陳如，摩訶迦葉，優樓頻螺迦葉，伽耶迦葉，那提迦葉，舍利弗，大目犍連，摩訶迦栴延，阿菟樓駄，劫賓那，憍梵波提，離婆多，畢陵伽婆蹉，薄拘羅，摩訶俱絺羅，難陀，孫陀羅難陀，富樓那彌多羅尼子，須菩提，阿難，羅睺羅，如是衆所知識，大阿羅漢等。

其名曰，這是結集人所稱。廿二位尊者，都是圓具小乘衆德，不過各以一德標名，欲引偏好，並顯勝能而已。儒家說：「君子不器」。況阿羅漢，是出世聖人，豈可局限一器一德。本經所列尊者名號，及次序，大致與無量壽經同，兩經可以互相比照，只有須菩提及畢陵伽婆蹉，無量壽經沒有，其餘都有，所以不再

解析。

「畢陵伽婆蹉」，此云：餘習。五百世爲婆羅門，今餘習猶有高心。有一次過恆河，出言：「呔！小婢駐流。」恆河神即爲斷分兩派。事後神往訴佛，佛令懺悔。即合掌曰：「小婢莫瞋。」大眾笑之，懺悔尙且更罵之。佛言：「本習如此，實無高心。」增一阿含說：樹下苦坐，不避風雨者，婆蹉比丘第一。

「須菩提」，此云：空生。生時家中倉庫塗篋器皿，一切皆空，問占相者，占者言吉，故亦名善吉。常樂閒林石洞寂靜處，所修行業，以空爲本，常入空定，住無諍三昧。將護衆生，不令生起煩惱，嫌他行，他即住。嫌他住，他即行，可謂隨順衆生第一。

「羅睺羅」，無量壽經稱「羅云」此云：覆障。其障有三：一、障父出家。二、障母得誘，誘由有子，故言覆障。三、其本可繼承王位，但因佛成道後回國省親，第七日索令羅睺羅出家，淨飯王不許可，其母耶輸陀羅，把他安置高樓，日連飛空來取，佛度出家，付舍利弗爲弟子，既出家已，王位亦失，故言覆障。出家後修道，日久殷勤不獲，稟白於佛，佛言：汝爲人說五陰法未？答言：未有。佛言：當爲他說。待其說竟，佛又問：汝說十二入，十八界未？答言：未有。

佛言：當爲他說，說法是得道之門，若欲得道，當爲他說法。羅睺羅因此廣爲說法竟，然後得道。既已得道，見愛皆斷，證阿羅漢。佛教其共四大羅漢，不得入滅，需等待我法滅盡，始可涅槃，由是住世，於今尙在天上人間。（四大羅漢，即摩訶迦葉，賓頭盧，軍屠鉢漢（即憍梵鉢提），羅睺羅）由此可知：爲佛弟子，欲得道果，必需爲他說法。欲爲他說，又必需自己深入經藏，善解義趣；更要依法修習，深心體悟。唯有這樣，才能自利利人，堪作人天師範，願與諸同學共勉之。

「如是衆所知識，大阿羅漢等」這二句經文是總結語。何爲知識？知其內德，識其外形也。法華文句說：「聞名爲知，見形爲識。見形爲知，見心爲識。」因爲廿一位尊者，都具足三明六通八解脫，是有名高德的大阿羅漢，爲當時印度人王、天王大眾，以及聲聞菩薩聖衆所知識，所以舉出來證本經的可信及勝妙。

復有學無學二千人

經文舉無名大德，沒有歎德及列名。藏名隱德，是密行衆，人少知識故。

「有學」，中阿含福出經說有十八種：一、信行。二、法行。三、信解。四、見到。五、自證。六、家家。七、一種。八、初果向。九、初果。十、二果向。

。十一、二果。十二、三果向。十三、三果。再加五種不還天，共十八有學。

「無學」俱舍論說有九種：一、退法。一旦得果，遇惡緣便退失者。二、思法。懼將退失所得果，恆思自害入無餘涅槃者。三、護法。於所得果，能自防護者。四、安住法。能安住果位者。五、堪達法。能自練根達於不動者。六、不動。練根成最勝而無動轉者。七、不退。成就不動種性者。八、慧解脫。有慧無定，但依慧力而離煩惱障者。九、俱解脫。定慧具足，而得滅盡定者。

此有學無學，合計廿七類，稱為小乘廿七賢聖，共有二千人，同預靈山法會。依本經後文說，此等皆是大權示現的菩薩，則七地以前為有學，八地以上為無學，如大般若經所明菩薩有學無學地。

摩訶波闍波提比丘尼，與眷屬六千人俱。

摩訶波闍波提，此云：大愛道。亦名憍曇彌，此云：衆主。尼是印度女人通稱。她是釋迦佛的姨母及養母。據大報恩經說：「憍曇彌求出家，佛不聽許，憂悲苦惱，即出祇園精舍，悲淚滿目。阿難見之，乃白佛言：憍曇彌養育如來，於佛有大恩，如來尚許一切人入佛法中，況於母人而不聽許。佛言：若聽女人入佛法中出家，正法當滅五百歲，故不聽許。阿難重白佛言：過去諸佛皆具四衆弟子

，世尊獨不具耶？佛告阿難，若憍曇彌能修八敬法，聽其出家。大愛道聞已白佛言：世尊！願不有慮，我當奉行，假使喪命，亦不退失。又請云：未來世中，有善女人，信樂佛法者，惟願聽許入佛法中。佛言：善哉！若有女人，護持佛法，修學戒施多聞，及諸善法者，皆悉聽許。」大愛道出家證果後，女衆出家者日多，皆依大愛道為和尚，所以她率法眷尼衆六千人，共同參加聽法華經。

羅睺羅母耶輸陀羅比丘尼，亦與眷屬俱。

耶輸陀羅，此云：華色。亦云名聞。因為是羅睺羅的生母，故以子標母。在家為釋迦太子之妻，溫良恭儉，德齊太子，天人稱讚。後來出家，亦為尼衆之主，位居無學，也率其法眷同來聽法華。據悲華經說：耶輸於過去寶藏佛所，誓願生生世世為今釋迦太子妻。

約表法說：二類尼衆，即表智度菩薩母，法言以為妻，由此出生三乘聖賢，得成菩提眷屬也。

丁二、菩薩衆

菩薩為出家在家四衆攝，但有四衆不障菩薩中，因其不發心作佛故。今別列四衆同發心作佛者，名菩薩衆。分三節：一、類數。二、歎德。三、列名總結。

(一)類數：

菩薩摩訶薩八萬人。

「菩薩摩訶薩」，是菩提薩埵，摩訶薩埵的略稱。菩提，此云：道。薩埵，此云：心。即是求廣博大道，又能成熟有情的大道心衆生。又有大誓願，心不可動，精進不退，具此三事名爲菩提薩埵。如本經云：「菩薩求大乘故，名爲摩訶薩。」十地論說：「願大、行大、度衆生大，名摩訶薩。」據瑜伽師地論說：「菩薩摩訶薩，須具七種大：一、具大根，謂發大菩提心。二、有大智，謂有般若慧。三、信大法，謂信受華嚴法華等圓教大乘經。四、明大理，謂了解一心萬行，萬行一心。五、修大行，謂五乘十度齊修。六、經大劫，謂能經三大祇劫而無疲厭。七、證大果，謂究竟成佛。」攝大乘論疏說：「具般若故名菩薩，具大悲故名摩訶薩。具智慧故名菩薩，具福德故名摩訶薩。」約觀心說：中道正觀，雙照二諦名大。通至佛果名道。萬行一心，一心萬行名心。又觀此心無相無不相，不住涅槃，不住生死名大道心衆生。此類大菩薩，共有八萬人，同時參預法華嘉會，這是約此土本住的說。至於他方世界而來，及從地涌出的大菩薩，則不在此數內，無量無邊，不可稱計。經言八萬，約表法說，是十善各具百界千如，則成

萬，一一善皆依入正道而行，故言八萬，以此對治八萬塵勞門，轉爲八萬菩提資糧也。

窺基大師法華玄贊說：「列菩薩衆凡有三義：一者欲證阿難聞傳此經可信，今共大人而聞大法則可信也。二者佛爲小衆圍繞，其德未重，爲大人圍繞，佛德始尊。三者欲顯此經是大乘經，以聲聞經初無菩薩衆故。」

(二)歎德

皆於阿耨多羅三藐三菩提不退轉，皆得陀羅尼，樂說辯才，轉不退轉法輪，供養無量百千諸佛，於諸佛所植衆德本，常爲諸佛之所稱歎，以慈修身，善入佛慧，通達大智，到於彼岸，名稱普聞無量世界，能度無數百千衆生。

前標菩薩摩訶薩名，今明具此十三句功德，故名菩薩摩訶薩，即以德釋名，以德歎人也。這一段歎德的文，法華文句，分豎約十地義歎，橫約圓教初住義歎。茲恐太繁，僅約圓教初住義解析。

「阿耨多羅三藐三菩提」。此云：無上正等正覺，乃超九法界之稱。凡夫迷而不覺，外道有覺而不正，二乘雖正覺而偏空不等，菩薩雖正等覺，而覺行未圓

，唯佛不偏不邪，亦正亦等，覺行圓滿，無有過上，故得稱為無上正等正覺。經文所謂：皆於無上菩提不退轉，是讚歎八萬菩薩，皆是圓教初住以上大士，必得成佛，不會再有退轉。

「不退轉」。有位、行、念三種不退，無量壽經講義中，已就別教義詳說。約藏教說，位不退不生三惡道。行不退不生邊地，諸根完具，不受女身。念不退常識宿命。華嚴初住得具三不退，此是圓教不退，正是本經所說的不退轉。初發心住，一發一切發，出過二邊，入於中道，其心寂靜，念念流入一切智海，故言得不退轉。約觀心，一心三觀，即一心三不退也。

「陀羅尼」。此云：總持，遮持。總一切法持無量義，遮一切惡持無量善。初住遮離取相無知無明等障，持達般若解脫法身等德，故言得陀羅尼。法華論說：此是聞持陀羅尼。

「樂說辯才」。樂說有二義：一、自得勝法樂為人說。二、知衆生樂欲而爲說法。四無碍辯才，以樂說無碍辯才最勝，前三不具後，後必具前三故。圓教十信，尚能以二音徧滿三千界，何況初住眞解口密功德，具四無碍解，故言得樂說辯才。

「轉不退轉法輪」。初住能分身百佛世界作佛；以能作佛說法教化，故言能轉不退轉法輪。法輪者，佛法如輪，能有破自他煩惱之功用。

「供養無量百千諸佛」。初住得不思議神力，徧能承事法界諸佛，故言供養無量百千諸佛。言供養者，或財法二種，或三業恭敬讚歎皆是；而且供具隨意，隨念而有，自在無碍。

「於諸佛所植衆德本」。初住既能承事供養法界諸佛，又已得實相本，故能於諸佛所植衆德本。言衆德者，八萬四千諸波羅蜜是。又無量義從一法生，此一法即妙法蓮華，是爲衆德本。菩薩奉教修行法華，名之爲植衆德本。

「常爲諸佛之所稱歎」。初住已開示悟入佛之知見，已與諸佛所得法身無別，故常爲諸佛所稱歎。又菩薩常修無著無得之觀，不令一念有得之心間什，稱會佛心，故常爲諸佛所歎。

「以慈修身」。初住具無緣慈，用熏三業，普現色身，徧應法界，口爲說法，心設方便，故言以慈修身。

「善入佛慧」。初住已入諸佛秘藏，證悟一心萬行，萬行一心，一爲無量，無量爲一，故言善入佛慧。

「通達大智」。初住已具一心三智，無能障礙，故言通達大智。又前歎善入佛慧，是入般若道實智。後歎通達大智，是起方便道權智。二道五菩提的權實二智，包括一切佛菩薩智慧也。

「到於彼岸」。初住於事理皆得無碍，了達真俗二諦，故言到於彼岸，如大品云：「到有爲無爲彼岸」，即此之謂。

「名稱普聞無量世界」。初住已得圓教真實功德，能化身無量世界度生，與名相稱，故言名稱普聞無量世界。

「能度無數百千衆生」。初住能爲九法界衆生作依止，安立救護，未度者令度，未熟者令熟，未脫者令脫，故言能度無數百千衆生。此句也可說總歎菩薩成就化他種種功德。

以上十三句所歎圓教初住菩薩功德，只是略言，其實更有無量無邊不可思議功德。二住乃至等覺，亦復如是，因其皆是法身大士，行山願海，實歎莫能窮。

問：不退轉與不動轉有何不同？

答：約二智說，不退轉是得根本智，不動轉是起後得智。約功行說，不退轉是指有功用有相行而不退，不動轉是指無功用無相行而不動。約位次說，不退轉

是別教初地至七地菩薩。不動轉是八地菩薩以上。

（三）列名總結

其名曰：文殊師利菩薩，觀世音菩薩，得大勢菩薩，常精進菩薩，不休息菩薩，寶掌菩薩，藥王菩薩，勇施菩薩，寶月菩薩，月光菩薩，滿月菩薩，大力菩薩，無量力菩薩，越三界菩薩，跋陀婆羅菩薩，彌勒菩薩，寶積菩薩，導師菩薩。如是等菩薩摩訶薩八萬人俱。

「文殊師利」。此云妙德。德無不圓，果無不盡，故稱妙德。大涅槃經說：「了了見佛性，猶如妙德等。」即以見佛性立妙德名。思益經說：「雖說諸法，不起法相，不起非法相，故名妙德。」即如說而觀中道，言行相稱而名妙德。悲華經說：「寶藏佛言：『汝作功德甚深甚深，願取妙土，今故號汝爲文殊師利，在北方歡喜世界作佛，號歡喜藏摩尼寶積佛。』今猶現在，聞名滅四重罪。」此即以深妙願行，成佛因果，一切皆妙，而立妙德之名。以四悉檀釋：願取妙土，即世界悉檀。說法利生，即爲人悉檀。言行相稱，聞名滅罪，即對治悉檀。見佛性，受佛記，即第一義悉檀。約本迹釋：是無量劫前的妙光菩薩，也是過去七佛

八王子的老師。如首楞嚴三昧經說：「過去無量劫有佛，號龍種上尊王佛，即文殊是。」今示現菩薩身，助佛宏化。如以觀心釋：三德秘藏，不縱不橫，故名妙德。文殊師利，又云妙首，經中所列菩薩，以文殊為首故。序中能釋彌勒之疑，乃是一經發起之首，故名妙首。亦云妙吉祥，雖久已成佛，今示生舍衛國多羅聚落，為梵德婆羅門子，生時有十種吉祥：一、光明滿室。二、甘露盈庭。三、地湧七珍。四、神開伏藏。五、雞生鳳子。六、猪挽龍豚。七、馬產麒麟。八、牛生白澤。九、倉變金谷。十、象生六牙。此菩薩列在八萬大士之首，是表示唯有具文殊大智，才能證知本經義趣，開示悟入佛之知見，方得授記作佛。如序品說：「汝為世間眼，一切所歸信，能奉持法藏，如我所說法，唯汝能證知。」

「觀世音。」思益經說：「若眾生見我者，畢定得於菩提。稱我名者，得免眾苦，故名觀音。」觀世音名，即世界悉檀。定得菩提，即為人悉檀。得免眾苦，即對治悉檀。悲華經說：「寶藏佛言：汝觀一切眾生，生大悲心，今當字汝為觀世音。」此即第一義悉檀。約教即圓教菩薩。本即古佛，號正法明如來，本經普門品，及觀音授記經有詳釋，不再多解。約觀心者，三智為觀，三諦名世，觀成故設教，所宜故名音。又羅什大師注淨名經，明觀音有三名：觀世音、觀世意

、觀世身。以此三名遍觀眾生事盡，眾生唯有三業，菩薩具觀其三業，故有三名。問：既有三名，何故今但稱觀世音？答：一者，菩薩立名，或從法門，或以行德，或依本願，今舉一名，總含三義也。二者，眾生稱名，具足三業，今欲令生三業善故，特學觀音。三者，娑婆以音聲為佛事。四者，稱名得自淨三業亦使眾生聞名獲益。五者，稱名便易，若遭難之時，身禮為難。六者，觀音過去世值空王觀世音佛發願，願未來名觀世音，餘二名無有願也。

「得大勢。」思益經說：「我投足之處，震動三千大千世界及魔宮殿，故名大勢至。」此即約行立名。悲華經說：「願我世界，如觀世音，等無有異。寶藏佛言：由汝願取大千世界故，今當字汝為大勢至。」此即約願立名。觀經說：「但見此菩薩一毛孔光，即見十方無量諸佛淨妙光明，是故號此菩薩名無邊光。以智慧光，普照一切，令離三途，得無上力，是故號此菩薩名大勢至。」此即約光明智立名。如約四悉檀釋：思益所說世界悉檀，悲華所說為人悉檀，觀經所說對治及第一義悉檀。約觀心者：止觀為雙足，投三諦地，動十法界，一切見愛煩惱所住之處，皆悉傾動，故名大勢至。

以上三菩薩，是與樂拔苦一對，妙吉祥與樂，觀音勢至拔苦。再說：觀音勢

至，是彌陀脇士，今在法華會上，是上首菩薩。可見東西兩土，法性不二。釋迦彌陀，同體不異。無量壽經與法華，同令一切衆生皆得成佛，豈可重法華而輕淨土？

「常精進」。大寶積經說：「是菩薩爲一衆生，經無量劫，隨逐不捨，猶不受化，無一念棄捨，以身心俱進故。」衆生恒受諸苦，是故此大士常予濟拔，精進不退，故立此名。

「不休息」。此即彌陀經中乾陀阿提菩薩。思益經說：「恒河沙劫爲一日夜，如是三十日爲月，十二月爲歲，過百千萬億劫歲，得值一佛，如是值恒河沙佛，行諸梵行，修習功德，然後受記，心不休息，故名不休息。」此約上求佛道，雖經長劫，無有暫息，故立此名。常精進與不休息義意略同，但一爲自利，一爲利他，是自利利他一對。當知：學佛修行，專一無間，名爲精進；長期無廢，名不休息。所以彌陀經以此二菩薩代表淨土之行，唯專唯勤之意。約觀心者，觀空不住空，出假不住假，而入中不住中，雙照二諦，名爲常精進，不休息。

「寶掌」。掌出衆寶，惠施衆生，無竭無盡。如普超經說：「被上德鎧，至成佛道無能沮敗。若於夢中，不志（願）二乘。常以實心，諸通慧心，爲人講宣

。於諸珍寶，心無貪惜，故名寶掌。」掌是身分，既被上鎧，身分堅固，即是金剛不壞法身，乃無上出世之寶，此以自證德立名。職掌大乘實相法寶，從實起通，通是慧用，爲人宣說，此以化他德立名。約觀心者，不思議三諦，名之爲寶。圓頓止觀，名爲雙掌。以止觀掌，執三諦寶，則能自利利他。

「藥王」。悲華經說：「此菩薩發願，賢劫一千佛，最初四佛成道，我皆供養。諸佛入滅，我皆起塔。劫盡衆生苦惱，我皆救護。刀兵疾疫，作大醫生，然後作佛。寶藏佛言：今當字汝爲火淨藥王，將來在後成佛，名樓至如來。」本經藥王菩薩本事品，及妙莊嚴王品，有詳細介紹，佛說：「若有人識是藥王菩薩名字者，一切世間諸天人民亦應向其禮拜。若聞藥王菩薩本事品，能受持者，盡是女身，後不復受。聞是經典，如說修行者，於此命終，即往安樂世界。……此經則爲閻浮提人，病之良藥，若人有病，得聞是經，病即消滅。」當知：菩薩有二種身，一者如意珠王身，能與衆生一切樂，依此立寶掌之號。二者藥樹王身，能除衆生一切苦，依此立藥王之名。

「勇施」。此大士了畢竟空，捨身命財用施衆生，不生怯弱，故名勇施。又此菩薩發心勇猛，願以財寶法寶，世藥法藥，普施衆生，令離苦得樂，了生脫死

，盡未來際，心無疲厭，故有此名。以上三菩薩，是濟貧救疾一對。寶掌濟眾生財法之貧乏，藥王救眾生疾疫之病苦，勇施能作二事。

「寶月、月光、滿月」。此三菩薩，同以智慧如月得名，是導明破闇一對。能證三智，圓照如月，所證三諦，可貴如寶，故名寶月，寶月能導智明。圓妙三智，能破一切無明煩惱，猶如月光，清涼破闇，故名月光。三智圓明，三諦圓融，德無不圓，照無不普，無有缺減，故名滿月，滿月能為導明破闇二事。又相好圓滿，故名滿月，如讚佛偈：佛面猶如淨滿月。

「大力、無量力」。此二菩薩是神通小大一對。由作神通警策有緣，皆令發菩提心，能動百千世界，名大力，能動無數世界，名無量力。生緣慈、法緣慈為大力，無緣慈、四無量心名無量力。又是有相無相一對。眾生執著有相有所得煩惱，能令三界紛紜，二乘迷倒，其力最大，菩薩能摧此大惡，名為大力。菩薩具無相智，修無相行，心無所得，此無得之心，無相之力，無有限量，故名無量力。

「越三界」。慧超四相，道越三有，名為越三界。又以一心三觀，超越五住煩惱，二種生死，而又不住生死，不住涅槃，故名越三界。

「跋陀婆羅」。此云賢首、賢守、賢護。思益經說：「位居等覺，眾賢之首。行菩薩道能堅固不移，故稱賢守。能守護善法，令不散失，故稱賢護。以上二菩薩，是離染獲淨一對。三界染污，越即離義。居等覺，守善法，即獲淨也。」

「彌勒」。此云慈氏，姓也。名阿逸多，此云無能勝。思益經說：「眾生見者，即得慈心三昧。」此菩薩，過去為一切智光仙人，值大慈如來，修慈心三昧，發願名彌勒，故稱慈氏。現居兜率天內院，當來下生成佛。

「寶積」。能積聚一心三智之寶，具足一切佛法功德寶藏，自利利他，同至出世彼岸，故名寶積。

「導師」。導眾生回歸佛道。如本經化城喻品說，有一導師，善知險道通塞之相，導二乘人皆至成佛寶所。思益經說：「於邪見眾生，生大悲心，令人正道，不求恩報，故名導師。」以上三菩薩，是世間出世間利益一對。慈能令得世間益，寶積導師引至彼岸，能得出世益。約觀心者，以三觀妙智，導一切行，辦一切事，不墮二邊，能得世出世殊勝利益。

上來十八菩薩名，簡略說過，攝為七對，以此七對，攝盡一切菩薩行。又可歸納為四雙：賢首，藥王是在家菩薩，文殊等是出家菩薩。彌勒等是未來佛，觀

音等是過去佛。彌勒是此土，觀音是他方。賢首等是王舍城舊人，寶積等是毘舍離客衆。以此四雙，可總攝八萬菩薩也。

「如是等菩薩摩訶薩八萬人俱。」這句經文是總結語，如以上十八大士的同類菩薩，有八萬人，都共同聽佛宣說妙法。因為人數太多，不能一一列名，所以總結說，有如是等八萬。

前述化衆的聲聞及菩薩，是佛教的內護弟子。接著要說的世主人王，是佛教的外護弟子。要得三寶住世，利濟羣生，必須有內護，也要有外護，而內護尤為重要，結集人故先誦出。況與會之聲聞菩薩，皆是出世聖人，理應居先。世主人王，凡聖交什，理應後列。

丁三、世主衆

(1) 欲界天衆

爾時，釋提桓因與其眷屬二萬天子俱。復有：明月天子、普香天子、寶光天子、四大天王，與其眷屬萬天子俱。自在天子、大自在天子，與其眷屬三萬天子俱。

「爾時」者，即人天四衆，八部鬼神，皆會集靈山，聽受妙法之時。

「釋提桓因」。具云：釋迦提桓因陀羅，此云：能作天主，簡稱帝釋。什阿含經說：「有一比丘問佛，何故名釋提桓因？佛答，本為人時，行於傾施，堪能作主，故名釋提桓因。」是欲界第二重忉利天，此云三十三天的天主，處須彌山頂。耶教上帝，道教玉皇大帝，皆是指此。姓憍尸迦，本為人時的姓故。大概是釋迦族的祖先，大有功於民者，後人尊為天神。宗輪論疏說：帝釋往昔有卅二人以為同伴，有善法、圓生、歡喜、舍脂等夫人，同修勝業，後生天中。阿含經說：帝釋是阿那含。般若經明十方難問般若者，皆名釋提桓因。別圓教中，如華嚴謂帝釋是二地菩薩，得首楞嚴三昧。般若經說，帝釋在過二千廿四劫作佛，號無著世尊。約觀心者，自行十善，及勸他、隨喜，此三十善，皆空假中，即是卅三觀門也。

「明月天子，普香天子，寶光天子」。此三天子，是帝釋的內臣，如今我國的五院院長。中國古時稱為日月星三光，照臨萬有者。或有說：明月是寶吉祥月天子，大勢至菩薩所應化。普香是明星天子，虛空藏菩薩應化。寶光是寶意日天子，觀世音菩薩所應化。約觀心者，三觀發三智，三智即三光。從三諦生三智，諦即天，智即子，故名天子。

「四大天王」。是帝釋的外將，也是欲界第一重天，住須彌山半腰的四方。東方名持國，亦言安民天王，領乾達婆及毘舍闍鬼神衆，護東勝身洲。南方名增長，亦言免離天王，領鳩槃荼及薛荔多鬼神衆，護南閻浮洲。西方名廣目，亦言什語主天王，領毒龍及富單那鬼神衆，護西牛貨洲。北方名多聞天王，亦名毘沙門天王，領夜叉及羅刹鬼神衆，護北俱盧洲。因此又稱爲護世四天王。約觀心者，觀四諦智，即是四王，每一諦下除愛見二惑，而得八忍八智證果也。

「自在天子」。是欲界第五重天的化樂天主，隨心所欲，化現樂境，故名自在。

「大自在天子」。是欲界第六重天的他化自在天主，凡所樂境，皆是他人代化，自不費力，應念而有，故名大自在。約觀心者，入空是自在，入中道是大自在。

欲界六天，上二著樂，下二根鈍，其天主與一萬二萬三萬眷屬，尙同來聞法，中間夜摩天，兜率天，亦必參與，結集時經文略去未言耳。

(2) 色界天衆

娑婆世界主梵天王尸棄大梵、光明大梵等，與其眷屬萬二千天

子俱。

「娑婆」。此云：忍。亦云：什惡、什會。此土衆生，安於十惡，不肯出離，故名什惡。悲華經云：「云何名娑婆？是諸衆生，忍受三毒及諸煩惱，故名忍土。」九法界衆生什居此土，故名什會。

「梵」。此云：離欲。離欲界繫，上升色界天，故名離欲。亦稱高淨。

「尸棄」。此云：頂髻，亦云：火。尸棄即梵天王，住色界初禪天，內有覺觀，外有言說，得主領爲王。智度論卷一說：娑婆世界主梵天王名尸棄。故稱娑婆世界主梵天王。此王本修火光定，破欲界惑，從德立名。單修禪爲梵民，加四無量心乃爲王也。初禪有梵衆，梵輔，大梵三天，大梵天即王也。

「光明大梵等」。色界二禪亦有三天，即少光、無量光、光音三天，所有天人，身有光明。光明大梵，即二禪光音天主。等者，等有二禪其餘二天，及三禪四禪諸天天主也。各領其眷屬二萬二千人，故曰：與其眷屬萬二千天子俱，此數是每一天主所領眷屬之數。

以上所學帝釋梵王，是佛出現人間，一代請轉法輪主，請小佛則說小，請大佛則說大，今佛欲說大乘妙法，故亦有梵釋諸王來會祈請也。

(3) 龍衆

有八龍王，難陀龍王，跋難陀龍王，娑伽羅龍王，和修吉龍王，德叉迦龍王，阿那婆達多龍王，摩那斯龍王，優鉢羅龍王等，各與若干百千眷屬俱。

「龍」。是畜生中最尊貴者，所以人間帝王，多有以龍來表示其在人中最尊貴。龍能上天下海，種種變化，四種不可思議中之一。龍有胎卵濕化四生，及有三類：海龍、地龍、空龍。正法念經說：「惡龍助修羅，善龍助天。」所列八龍王都屬善龍。中國古書廣雅中說：「有鱗者為蛟龍，有翼者為飛龍，有角者為虬龍，無角者為螭龍。」

「難陀，跋難陀」。此云：歡喜、善歡喜。此二龍王是屬空龍，且為兄弟，乃目連尊者所降伏者，常護摩竭陀國，澤以時雨，國富民豐，人皆歡喜，此以業行得名。約觀心者，一心三觀，能生中道法喜也。

「娑伽羅」。即娑竭羅，此云：鹽水海，以居處得名，屬於海龍。文殊常往教化，龍女成佛，即是此龍王女。約觀心者，一心如海，能統萬流。

「和修吉」。此云：九頭或多頭。「德叉迦」。此云：多舌。此二龍王皆以

形狀得名，前屬海龍，後是地龍。約觀心者，一假一切假，一空一切空，一中一切中，故名多頭多舌。

「阿那婆達多」，即阿耨達。此云：無熱。長阿含十八云：「雪山頂有池，名阿耨達。」此龍常住其中，從池得名，屬地龍。龍有三患：一、熱風熱沙著身，燒皮肉骨髓。二、惡風暴起，吹壞其宮殿，散失其寶衣等。三、金翅鳥入宮搏撮食之。龍居此池則無三患，故名無熱惱。約觀心者，三觀妙慧，可除三毒，免二死。

「摩那斯」。此云：大身或大意大力慈心等。修羅排海，淹晝見城，此龍築身，以遏海水，亦屬地龍。約觀心者，中道正觀，其性廣博，其用宏慈大力。

「優鉢羅」。此云：青蓮華，此龍常居此蓮池中，屬於地龍，以住處得名。約觀心者，一心三觀，即是妙法，妙法即是蓮華。

此八龍王都率領很多龍子龍女，前來聽經，其數多少呢？如本經文殊所說：「非口所宣，非心所測。」故曰「若干百千眷屬俱」。

(4) 緊那羅衆

有四緊那羅王，法緊那羅王，妙法緊那羅王，大法緊那羅王，

持法緊那羅王，各與若干百千眷屬俱。

「緊那羅」。亦云眞陀羅，此云：疑人。或云：歌神。因其形似人身而頭有一角，故名疑人。以其常爲帝釋奏法樂，故名歌神。歌歎四諦的教行理果，爲法歌神。歌歎十二因緣法的教行理果，爲妙法歌神。歌歎六度萬行的教行理果，爲大法歌神。歌歎一佛乘的教行理果，唯此一事實，餘二則非眞，爲持法歌神。或說能總歌歎三乘法，名爲持法歌神；餘如文不復解。

(5) 乾闥婆衆

有四乾闥婆王，樂乾闥婆王，樂音乾闥婆王，美乾闥婆王，美音乾闥婆王，各與若干百千眷屬俱。

「乾闥婆」。此云：香陰，其身出香故。或云：尋香行，專尋香氣爲食，作樂乞求也。智度論說：乾闥婆居住地上十寶山中，諸天欲作樂時，身有異香，即飛上天奏樂。世間音樂有二種：一是非絲竹，如鼓磬之類。二是絲竹，簫箏琴瑟之類。奏非絲竹之下者，名樂。上者名樂音。奏絲竹之下者名美，上者名美音。或說：亦如緊那羅所奏四種法樂，故有四種乾闥婆，餘如經文。

問：緊那羅，乾闥婆，屬於何道？

答：緊那羅屬畜生道，乾闥婆屬鬼神道。觀心者，觀音聲即空即假即中，即是歌歎於佛。

(6) 阿修羅衆

有四阿修羅王，婆稚阿修羅王，佉羅鷲馱阿修羅王，毘摩質多羅阿修羅王，羅睺阿修羅王，各與若干百千眷屬俱。

「阿修羅」。此云：非天。或云：無酒。以多詐好鬥，有天宮殿，無天德行，故名非天。或云：昔持不飲酒戒所感果報，故名無酒。男醜女美，屬鬼畜天三道攝。因帝釋天有美食而無美女，修羅則有美女而無美食，所以雙方爲求女求食而戰爭不休。誠如孔子所說：「食色性也，人之大欲存焉！」六道衆生，無不同然，爲食爲色而造業受苦，比比皆是。婆稚，此云被縛。是修羅與天戰鬥時的前軍，爲天所縛故名。佉羅鷲馱，此云廣肩甲，亦云寶錦。毘摩質多羅，此云響高，亦云穴居，以其居海中最下故名。此即舍脂之父，帝釋之岳父也。羅睺，此云執日執月，或云覆障。修羅與天鬥時，帝釋先遣四王天與戰，日月天子放盛光明，照射修羅之眼，不得見於天衆，修羅故以手執日月，障蔽其光，故有覆障之名。約觀心者：觀即空，無三界之人天。觀即假，無方便之義天。觀即中，無實報

之義天。一心三觀，住常寂光，非人非天之修羅也。

(7) 迦樓羅衆

有四迦樓羅王，大威德迦樓羅王，大身迦樓羅王，大滿迦樓羅王，如意迦樓羅王，各與若干百千眷屬俱。

「迦樓羅」，亦名揭路荼，此云金翅鳥。二翅金色而有妙用故名。增一阿含說：此鳥與龍同有胎卵濕化四類，胎鳥唯食胎龍，卵鳥唯食胎卵龍，濕鳥能食三，化鳥能食四。大威德者，諸龍怖畏故。大身者，兩翅相去三百卅六萬里故。大滿者，食龍恆得飽滿故。如意者，領下有如意珠故。

(8) 人王衆

韋提希子阿闍世王，與若干百千眷屬俱。

「韋提希」，此云思惟，是頻婆娑羅王之妻，阿闍世王之母，因世王已害父，故只連母稱。阿闍世，此云未生怨，亦名折指，宮人稱其為善見。世王雖作五逆罪，但不斷善根，亦當成佛，為衆生皆當作佛之證明，故來聽法。又佛在王舍城說法，故獨舉之，其實來會人王很多。如本經說：「又諸萬億國，轉輪聖王至。」普超經說：「阿闍世王從文殊懺悔，得柔順忍，命終入地獄，即入即出，生

上方佛土，得無生忍，後當作佛，號淨界如來。」約觀心者，弑無明父，害貪愛母，名未生怨。

丙二、結衆

各禮佛足，退坐一面。

這二句是總結上述來會大衆，恭敬尊重，各禮佛足後，退坐於佛的四方八面，隨類有序，毫不混什，即是威儀端肅，虔敬情深，方受正法。

以上通序講完，一般稱為六種成就，我把信聞二種歸併為化法，故列序起五科。以下是正宗分，即迹本二門，各含序、正、宏通三科。

甲二、正宗

乙一、宣說佛慧，一心萬行，開會今昔明二乘（迹門）

丙一、序說（全經之別序，迹門之序說）

丁一、衆集說法

爾時世尊，四衆圍繞，供養恭敬，尊重讚歎，為諸菩薩說大乘經，名無量義，教菩薩法，佛所護念。

從此以下至序品完，是為本經正宗分迹門的序說，不能看作一般的序分，可

說相當於全經的綱要。何以故？說無量義經，即是「心萬行。入無量義處三昧，即是萬行一心。一光東照，即是一心從體起用。見三世間事，即「心所現染淨諸法。所謂「應觀法界性，一切唯心造。」即是全經要旨也。

「四眾」，即本經後文所說：比丘、比丘尼、優婆塞，優婆夷等四眾。也指聽經大眾有四類：一、影響眾，在座默然者。二、發起眾，發起佛教，如彌勒、舍利弗等。三、當機眾，正是稟教領悟者。四、結緣眾，聞而未解，但結未來得度因緣者。佛欲說法華之時，有佛教四類四眾弟子，前後圍繞，此是尊佛德。既尊其德，必受其教，機感相應，始有教說，此是理所當然。天華香等十種供養，名之為供；奉獻於佛，名之為養。白表謙誠謂之恭；仰佛重德謂之敬。天上天下無如佛謂之尊；感恩超於天地父母謂之重。稱揚佛德謂之讚；希有難得謂之歎。圍繞供養，屬身業。恭敬尊重，屬意業。讚歎屬口業。此中顯示大眾三業虔誠，為啓教之開端。廣說應如無量義經，天廚天香天鉢器等，是供養。大莊嚴菩薩及八萬大士，合掌叉手，是恭敬。「心瞻仰，是尊重。說七言偈，是讚歎。彼經眾集說法竟，大眾未散，即說法華，故彼廣此略也。

「說大乘經」，前述三業供養則生福，續聞佛說大乘經則生慧。佛教行門雖

然無量，但可以福慧二門攝盡無餘，故先為諸菩薩略示：福慧雙修，具足則佛道可成。「說大乘經」。能說者：佛。為說者：非天人鬼畜，乃為菩薩而說。所說者：非人天三乘法，乃大乘之法。大以常徧為義，豎窮三際為常，橫徧十方為徧。乘以運轉為義，能運載一切眾生，能轉變一切惑業，此為境大。其體則是一真法界，平等真如之心性，是為法大。菩薩即以此為境，發四弘誓，上求下化，即為發心大。依願起行，六度萬行，自他雙利，是為行大。因行開悟，了「無我，是為智大。淨心修習福智資糧，無有疲倦，是為精進大。隨順眾生說種種法令得受益，是為方便善巧大。無惡不淨，無善不修，究竟佛智，是為證大。時空無盡，建立佛事，是為業用大。以上九種大，圓滿具足，故名大乘。又說大乘者，是佛大人，為度生大事，作大感應，顯於大理，大機大益，有大眷屬，因緣和合，普度一切，同成佛道也。其餘如前述懸談釋名中所說。大乘經是通名，無量義是別名。此經與法華有五事相同：一、處同，即同在靈山所說。二、眾同，即一萬二千聲聞八萬菩薩。三、時節同，即同在佛成道以來四十餘年，未說實相法，今始顯示。四、體同，即同以實相為經體。五、傳譯經人相同，即中天竺沙門，自云是法華前譯。有此五同，是故說無量義經，得為法華之發起序也。

「無量義」。依天親菩薩法華論，此經有十七種名，無量義是第一，教菩薩法是第四，佛所護念是第五。「無量義者」，以虛空無量，世界無量，衆生無量，衆生心欲無量，佛爲衆生說種種法、種種義，亦復無量。佛所說法，皆從一心實相流出無量義，或漸、或頓，或大、或小，或權、或實，皆是佛智所證實相之一法所生。雖假語言，文字以顯實相，但此實相並無語言，文字之相可得。所謂無相無不相，即本經之實相。以是義故，無量義經與法華，同以實相爲體，同爲佛唯一無上之法寶，以能生一切佛故，以一切佛皆以此法度衆生故，以衆生聞說一句一義皆當由此法究竟成佛故。是法被機正爲菩薩，故又名「教菩薩法」。是法皆如佛之本智而說，爲佛所自證之法，唯佛能知，故爲諸佛所護念，而名是經爲「佛所護念」。

問：說法華之前，佛先說無量義經，此有何意？二經同是一經否？

答：無量義即是一心實相，法華所說即一心實相，故佛先說無量義經，以爲發起之教法也。古德對「無量義」的詮釋有二類：一爲有義，即萬善成佛，稱爲無量。一爲空義，即空義深廣，稱爲無量。其實一心之體即是無相，無相即空性，名平等法身，無有限量故名無量。一心之用即是無不相，無不相者緣起萬法，

從無相出生一切教一切身。經中說「教菩薩法」，即是說一心實相法，從體起用，由無相一心出一切法，以教根熟菩薩。菩薩依此一心實相法修，則行與佛同，故爲「佛所護念」。智者大師釋實相爲無相無不相，就是以一心實相統攝無量義的空有二門。我這次講法華的科判，亦將全經義理，以「宣說佛慧，一心萬行，開會今昔明一乘。」判屬實相無不相。有昔之從一乘而開三乘，亦有今之會三乘爲一乘，此屬無量義有門。又以「宏讚妙法，萬行一心，巧顯本迹明法身。」判屬實相無相。世出世間萬法萬行，雖爲一心所生，但此一心，本來無名無相，不可取一心之相或空或有；也不可誤認緣生爲實在有生，此屬無量義空門。以此有空二門，即智者大師所說迹本二門，總攝全經義趣。從體起用，從性起修，性空緣起，名爲一心萬行，即是本經的迹門。攝用歸體，全修在性，緣起性空，名爲萬行一心，即是本經的本門。吉藏大師的法華義疏也說：「由四十餘年封執三乘教，忽聞歸一心即驚疑，是故先明一切諸教本從二生，寧不歸一耶？無量義經明一切衆生失一道清淨，故成種種道……今還欲令悟一道（萬行一心），故說從一法出一切教（一心萬行），此義是法華會三歸一之正意，又是令一切衆生作佛之正意。」由此可知，無量義經與法華經亦同亦別。同者，同說一心實相，一道

清淨。別者，無量義經，是明無差成差。法華經，是明差即無差。彼經正名無量義，傍名妙法蓮華，正逗菩薩。此經正名妙法蓮華，傍名無量義，正化聲聞，會三歸一，對機有殊，體性無二。彼經據佛慧之體名法華，此經約佛慧功能名法華；以佛慧說無殊，以體用論有別。彼經以一心真如妙理，說名法華。此經但為二乘說一乘因果，令其趣入，名為法華。如本經說：「乘此寶乘，直至道場。」此即一心萬行，以二乘因統攝一切善行為法華。又說：「唯以佛之知見示悟衆生」。此即萬行一心，以二乘果總收三乘聖果為法華。

丁二、說已入定

佛說此經已，結跏趺坐，入於無量義處三昧，身心不動。

釋迦世尊說無量義經訖，結跏趺坐。跏趺有單有雙，此指雙跏趺，一般稱為雙盤。端身盤坐，是入定之緣，表不同於俗人及外道之坐法。況雙跏趺坐是諸佛常坐之法，作此坐取道則易，魔則生怖。後二句，正明入定。三昧，此云：等持，或云：正定。平等持心，繫於一境，即是正定也。佛入此定有二意：一者，入定現瑞，使大眾疑，待文殊釋疑，方起定說法。二者，入無量義處三昧，即是一心三昧，顯示一心萬行，萬行一心，故名無量義處。佛語默動靜，常安住於自性

清淨的一心，如本經後文說：「身體及手足，寂然安不動，其心常澹泊（清淨），未曾有散亂。」又先說無量義經，明一心出生萬行，即顯法華前由實施權，從一乘說三乘。說後還入無量義處三昧，明萬行還歸一心，即顯法華開權顯實，會三歸一。此二即是法華的迹門與本門，乃為全經始終，故為開發序也。

問：佛無有不定時，何須入定？

答：如法華玄贊說佛入定有十義：「一、入出隨緣，動靜皆為利人故。二、定為通本，若不入定，無由放光現瑞故。三、欲說法，示入定觀察根機故。四、顯法殊妙，故先入定，令生尊重故。五、顯慧由定發，師範後學，當修定慧故。六、示佛已定慧圓滿故。七、為末世軌範，說法必先自靜心故。八、示能善思惟，亦令餘人於事審諦故。（如儒家說：靜而後定，定而後慮，慮而後得。）九、入定現瑞，引後起問答故。十、顯示三密，入定慧密，放光等身密，說法語密故。一有此十義，故佛須示現入定之相。

丁三、依定現瑞

戊、兩華動地

是時天雨曼陀羅華，摩訶曼陀羅華，曼殊沙華，摩訶曼殊沙華

，而散佛上及諸大眾，普佛世界六種震動。爾時會中比丘、比丘尼、優婆塞、優婆夷，天、龍、夜叉、乾闥婆、阿修羅、迦樓羅、緊那羅、摩睺羅伽，人非人，及諸小王，轉輪聖王，是諸大眾，得未曾有，歡喜合掌，一心觀佛。

是時者，在佛入定之時，亦是現瑞之時也。天指虛空，亦可謂第一義天。雨字動詞，如滿空下雨也。曼陀羅華，此云適意華，赤色，大者曰摩訶。曼殊沙華，此云柔軟華，白色，亦有小大二種。散佛表供養三寶，散大眾表覆蓋羣生。釋尊所教化之三千大千，名為佛世界，皆普遍地動，故言普佛世界六種震動。震即動，六動有三類：一、六時動：入胎、出胎、出家、成道、轉法輪、入涅槃。二、六方動：東、南、西、北、中、邊。三、六相動：動、湧、震、擊、吼、爆。此六相又各有三：謂動、等動、等極動，餘倒推，名十八相動。震動是佛菩薩十八神變之一。約觀心者，六根各修三觀，即能淨十八界也。

雨四華者，顯示一佛乘之因行，即圓教十住、十行、十向、十地等，四十位賢聖菩薩行也。又喻習種性、長養性、性種性、不可壞性，為開示悟入佛之知見正因也。亦表得聞此經，能令出家在家四眾，身心歡悅柔軟，離諸執著故。又表

佛將說「開、示、悟、入」之妙法也，將開一乘教、理、行、果也。又可表度四生，與四念住，修四正勤，獲四神足，證四諦理，得四智菩提，所有行因證果也。再說，四華，即表人、天、聲聞、緣覺四乘行因之華。而散佛上，表皆同歸一佛乘，同得成佛之果。如此因果，此會大眾，人人有分，故言及諸大眾。

普佛世界六種震動者，表大地六趣眾生，若聞此經，皆能起發大菩提心，震落六根六塵六識，同證法華三昧，亦即無量義處三昧，同得轉凡成聖，究竟成佛也。據勝思惟梵天經說：「地動有七因：一、驚怖諸魔。二、令當時大眾不起散心。三、令放逸者而自覺悟。四、令念法相，皆是無常不安之相。五、令觀說法處。六、令修行成就者，即得解脫。七、令隨順世間正義。」此七因，是通於一般地動之義，今亦如此，故示地動之相。

本節所說世尊說法入定現瑞，此中即含述門十妙：說法表說法妙、智妙。入定表行妙。雨華表位妙。地動表境妙、乘妙。眾喜表眷屬妙，利益妙。放光表感應妙，神通妙。

四華六動之瑞相，既表四眾及人天六趣之成佛；所以結集經的人，列舉當時與會大眾，即是前面通序的化眾，也是今見瑞相而歡喜的比丘等四眾，及天龍八

部，小王與輪王等，所有六趣衆生。是諸大衆，將聞妙法，必得成佛，先見瑞相，起發勝心，身心歡喜，得未曾有。身表虔敬而合掌，心無他緣而一心，喜敬交集，渴仰情殷，希聞金言，故曰觀佛。諸上善人！吾人今得聞妙法，自知必得成佛。你是否也有起發無上大菩提心？是否身心歡喜，得未曾有？是否虔敬一心，渴仰情殷呢？此爲聞法的必要條件。

比丘比丘尼，前已解析。優婆塞即近事男，優婆夷即近事女，堪可親近奉事三寶故。天即三界諸天，連龍等總爲八部，即八類也。夜叉，此云勇健，或云捷疾，有空行、地行二類。地行即羅刹，此云暴惡，亦云可畏，夜叉羅刹同爲四大天王所屬鬼神。摩睺羅伽，或云：莫呼洛伽，此云：大腹行，即大蟒蛇，屬神畜中有威力者，如白蛇精。餘如前釋。人非人者，四衆爲人，八部爲非人，此句是總結。

轉輪聖王有四：謂金、銀、銅、鐵，以其福德不同，所感得四種輪寶不同而有差別。依仁王護國經說：「十善菩薩發大心，長別三界苦輪海，中下品善粟散王（諸小王），上品十善鐵輪王，習種銅輪二天下，銀輪三天性種性，道種堅德（金）轉輪王，七寶（輪、象、馬、珠、玉女、主財臣、主兵臣）金光四天下。」

「詳如我在無量壽經講義中解。此中未列菩薩歡喜者，八萬大士，皆如文殊觀音等之地上菩薩，已曾親近無量諸佛，入定現瑞，乃常見之事，且亦能爲，何喜之有。今經要會四衆六趣皆作佛，故有上列大衆見瑞相而歡喜的發起序。」

戊二、放光普照

己一、放光普照

爾時佛放眉間白毫相光，照東方萬八千世界，靡不周徧，下至阿鼻地獄，上至阿迦尼吒天。

就在前述雨華地動之時，世尊同時舒放毫光遠照。此中有理有事。理者：表一心萬行，萬行一心，即是一真法界之相，我在懸談中略有說明。事者：此是說法生起之相，初說義類相同的無量義經，次入義類相同的三昧（無量義處三昧即法華三昧，無非一心。）再現希有瑞相，大衆見瑞，渴仰得聞希有之法，故佛放光，以示將說妙法也。

「放眉間白毫相光」。白毫是佛卅二相中之二，在二眉中間，有一毫毛，八楞中空，白色透明，內外映徹，舒卷自在。智論說：「舒之長一丈五尺，卷之如旋螺。」觀佛三昧海經說：「太子時長五尺，坐菩提樹下時長一丈四尺五寸，成

佛已長一丈五尺。一、二眉中間表中道常德。毫相柔軟表樂德。舒卷自在表我德。中表俱空，白如水晶表淨德。從初發心，乃至涅槃，一切功德皆現毫中。二眉中間放光，即以二眉喻二乘，為開二乘之權，即顯一乘之實。且有數義如下：①使衆生見佛光明之德，知佛為世出世間最超勝者。②衆生修行，或從有門人，或從空門入，而眉間則表非有非空，不二中道。③由光而顯示一乘不思議境界。④佛光本無放與不放之相，但為隨順衆生以為顯現。⑤照見此土他土十法界事，及自利利他，自覺覺他之菩薩行，表十法界無非一心實相之所印。⑥能顯物。喻此經能顯一乘之教理行果，又喻此心能顯萬法也。⑦能滅闇。喻此經能除二乘之癡迷執著，又喻此心本具無師智自然智，能滅一切見思無明惑也。⑧能導明。引衆生不滯化城，同至寶所也。⑨能濟衆苦。佛放毫光，見者衆苦息除也。⑩能警羣迷。出見佛光明，有緣皆至聽法也。⑪能令開悟。若利根人，由見一光東照，十界頓現，即可頓了生佛同體，即證一心萬行，而悟淨心實相，一為無量，無量為一，空有無礙，二諦圓融。古人說：「一光東照，妙體全彰，可信也。如華嚴入法界品說：『佛放白毫相光，令諸菩薩普見法界佛事，令其安住獅子嚩申三昧。』華嚴經現相品明佛放光，種種利益不同：毛孔放光表普賢行徧，利益一切衆生。足

底輪放光益十信。足趾放光益十住。足上放光益十行。兩膝放光益十向。眉間放光益十地，令證中道實相。又智論說：佛足底放光利益地獄衆生，兩膝放光利益畜生道，臍中放光利益餓鬼道，胸前放光利益人道，兩肩放光利益天道，口放光利益小乘人，白毫放光利益大乘人，眉間放光從頂入，則為諸菩薩授記。

「照東方萬八千世界」。一世界即一佛所化三千大千世界，毫光遠照東方一萬八千個佛的大千世界。不言餘方者，表唯有二乘，無有餘乘也。又東方為諸方之本，表一心為諸法之本也。一萬八千者，表十八界，各具百界千如，無非佛慧境界也。又表心生萬法，而徧至八方（八方即含十方），故經云：「靡不周徧」。亦可以「萬」顯萬德圓滿之果德，以「八千」顯八正道之因行，表佛法不離因果也。

「靡不周徧」，即表此淨心生佛同具，豎窮三際，橫徧十方。一光東照，亦有亦空，光外無土，土外無光，所謂空等假等中等，如天台說：「一念具三千性相」，故曰靡不周徧。又表此經所說一乘之教，十義具足，周圓無缺。十義者：一、最上義，眉在頭上，以頭表之。二、中道義，兩眉中間表之。三、顯明義，以白色表之。四、無隱藏義，以纖毫畢露表之。五、破九法界暗義，以光表之。六、

不二義，以三方表之。七、根本義，以東方表之。八、果圓滿義，以萬表之。九、八正道爲因義，八千表之。十、一切衆生皆成佛義，以周徧表之。

「下至阿鼻地獄」。梵語阿鼻，此云：無間，受苦不絕，故名無間。無間地獄，是衆生受苦最極之處，光照無間地獄，表此心有大悲之用，能拔衆生地獄極苦也。

「上至阿迦尼吒天」，此云：色究竟天，即色界頂天，光可照至處。不照無色界，因彼無處所故。光照頂天，表此心有大慈之用，能與衆生頂天極樂也。

又照地獄明苦之可愍，照頂天顯樂亦無常。既見三界無常苦空，便可厭離娑婆而求生極樂，了斷分段生死，超出三界，背塵合覺，悟入佛之知見也。

再說，照萬八千世界者，橫照也，即橫徧義。照上下者，豎照也，即豎窮義。表此心能橫豎周徧交徹，無有一法能出其外。大哉心光！眞所謂：「心包太虛，量周沙界，橫徧十方。豎窮三際。」誠不可思議者也。

己二、隨光所見

庚一、見六趣流轉

於此世界盡見彼十六趣衆生。

此世界即娑婆，彼土即一萬八千個佛的世界。這些佛土，有的有六趣衆生，有的沒有。如藥師琉璃光世界，就沒有三惡道。趣者，五蘊假合的身心，起煩惱業所歸趣處，立以趣名。六是數字，即天、人、阿修羅、地獄、餓鬼、畜生等爲六類。受樂自然名爲天，多思故名爲人，常飢恐怯故名餓鬼，以傍行故名畜生，造惡者受苦處名爲地獄，阿修羅如前解。此六趣衆生皆以阿賴耶識爲體，所謂去後來先作主人，生死輪迴，流轉不息，死此生彼，或生彼趣，或生彼土，隨其所造有漏業，造惡業者，趣修羅、地獄、餓鬼、畜生四惡趣。造五戒十善業者，趣人道及欲界諸天。造不動業者，趣色界無色界諸天。六趣衆生，亦可開合：開者可開爲七有，九有，廿五有。合者可合爲二趣，即善趣惡趣。三界：即欲界色界無色界。四生：即胎卵濕化。四有：即生有本有死有中有。五趣：即將阿修羅併入天趣中爲五。經文是說，那麼多世界的六趣衆生，生死流轉的情況，皆顯現於佛光之中，於此靈山會上，皆悉看見。六趣是諸佛一化始終之本源，若無六趣生死流轉，則無三寶出現世間，說法教化。前見萬八千世界是器世間，今見六趣是有情世間，後見三寶是正覺世間，三世間即法界量，一光能見，即表一心性具法界量，無餘無欠。

庚二、見三寶化世

又見彼土現在諸佛，及聞諸佛所說經法，並見彼諸比丘、比丘尼、優婆塞、優婆夷，諸修行得道者。復見諸菩薩摩訶薩，種種因緣，種種信解，種種相貌，行菩薩道。

這是見三寶化世。萬八千現在佛土，都有現在佛，如阿閼佛，藥師佛。有佛便有法，故不但見佛、而能聞萬八千諸佛所說經法。有佛法便有僧，所以同時得見彼諸佛土三乘聖賢僧。比丘等四眾，可總攝三乘佛弟子，在修行位，名為賢人，至見道位，則名聖者。復見菩薩摩訶薩，這是別指一類大乘圓教大菩薩，如文殊、觀音、日光、月光等。六度萬行，皆名行菩薩道，但可以三門總攝一切菩薩行，即因緣、信解、相貌是。

一、種種因緣——內有智性為因，外遇諸佛善知識為緣。如本經譬喻品云：「內有智性，從佛世尊（或佛門善知識）聞法信受，勤修精進，求一切智，自然智，無師智，如來知見力無所畏，……利益天人，度脫一切，是名大乘，菩薩求此乘故，名為摩訶薩。」因緣非一，故名種種因緣。約菩薩道的位次說，此屬五菩提道的發心菩提，十二住的第一住名種性住。

二、種種信解——信而且解，即圓初住別初地以前，未得聖果，含別教十信十住十行十向的菩薩，故名種種。以五菩提道說，屬伏心菩提。以十二住說，屬第二住名勝解行住。

三、種種相貌——行菩薩道至得聖果後，已破無明證法身，乃能由法身起十法界種種相貌。所謂初地菩薩，可以於百佛世界，示現八相成佛之相，佛的相貌能現，其餘九法界凡聖一切相貌，當亦能現。又能於一行中修一切行，或有漏或無漏行，故名種種相貌。以五菩提道說，屬明心、出到菩提。以十二住說，屬第三極喜住至十二最上成滿菩薩住。

再說，因緣者，如本經云：「善知識者，是大因緣，所以化導令得見佛，發阿耨多羅三藐三菩提心。」是故行菩薩道，必須親近出家在家種種善知識。信解、相貌者，菩薩的內德，即意業名信解，外德即身口二業名相貌。心觀妙理名信解，施捨頭目，乃至持戒忍辱精進、坐禪、研教、讀誦、說法等皆為相貌，故名種種信解，種種相貌。

庚三、見滅後行化

復見諸佛般涅槃者，復見諸佛般涅槃後，以佛舍利起七寶塔。

般者人也。涅槃，此云：圓寂、寂滅、滅度。此謂於佛放毫光中見諸佛應化人間緣盡示滅，故曰入涅槃。及見以佛滅後之堅固身分（舍利），建造七寶塔，而作佛事。七寶者，即此土金、銀、琉璃、磚磲、瑪瑙、珊瑚、琥珀等。此即見諸佛道同，施化事畢，示滅息化；是則始從佛出，終於入滅，一代所作權實利益，光照彼諸佛土，炳現在目。以彼例此，釋尊從初成道，於一心實相法，說出無量法，今日必當會無量法，還入一法，開權顯實，會三歸一，然後唱言入滅，事必與彼土同也。據攝大乘論說：「佛的化身示般涅槃，有六意：一、度生事究竟故。二、為除眾生無常執常，無樂執樂之顛倒故。三、令眾生捨輕慢故。四、令眾生渴仰故。五、為令身精進故。六、欲速成就眾生得解脫故。」

問：光中何以不現彼土說法華經？

答：若使顯現說法華，則不成發起序，亦不得有彌勒等疑問，文殊致答，則迹本，門皆無由發起也。就密意說，既謂「及聞諸佛所說經法」，其中亦必有法華。當知此妙法，十方三世諸佛皆說，而且摩訶說，溪聲盡是廣長舌，豈有不說之理，諸佛語默皆具四悉檀益故。入定四悉單被上根人，說法四悉三根普被。入定四悉唯局現在，說法四悉，普及未來。以是義故，諸佛何有不說法華呢！何

有不度現在未來眾生皆成佛呢！

問：藏通教門，可說般涅槃，此經既然是圓教，即是常住，何得有般涅槃？

答：時眾因光得見般涅槃，是眾生邊事，何能說無。若就諸佛說，般涅槃乃大權示現，非滅示滅，不可執為實滅，讀本經壽量品，此疑自釋。

丁四、觀瑞疑問

戊一、長行

己一、疑念

(一)自疑——示現有疑。

爾時，彌勒菩薩作是念：今者世尊現神變相，以何因緣而有此瑞？今佛世尊入於三昧，是不可思議現希有事，當以問誰，誰能答者？復作此念：是文殊師利法王之子，已會親近供養過去無量諸佛，必應見此希有之相，我今當問。

彌勒菩薩，已會親近供養無量諸佛，與文殊無別，且為此世界的後補佛，對此瑞相之因緣，可說一目了然，本無有疑；特為發起宣說妙法，利益眾生，而示現心有疑問，因問求答，顯露將說妙法之一線消息也。

「世尊」。梵語爲婆伽梵，具有六義，其二義爲尊貴，故稱世尊。又佛具有如來等十號之勝德，爲世所尊，故名世尊。

「現神變相」。妙用無方曰神，神通自在名變。佛有十八種神變：1.震動 2.撼然 3.流布 4.示現 5.轉變 6.往來 7.卷 8.舒 9.衆相入身 10.同類往趣 11.顯 12.隱 13.所作自在 14.制他神通 15.能施辯才 16.能施憶念 17.能施安樂 18.放大光明。地動即屬震動變，放光即屬第三及十八。彌勒作是念，先念佛現瑞相，次念問誰，後念文殊。法王即是佛，於一切法得自在，故稱法王。佛既入於「三昧」，身心不動，一切聲聞天人等衆，無能令佛由定而起，雖雷鳴地震，佛亦不動。所以彌勒念：今有如此希有瑞相，不能向佛親問，當以問誰，有誰能答？因爲這是不可思量擬議的境界，誰能得知其因緣呢？繼念文殊菩薩，是法王眞子，在一切菩薩中，是最多親近供養諸佛之人，對佛說法及法會因緣，知道得最多，只有問他，才知此希有瑞相因緣，由是申問也。

（二）衆疑——實心生疑

爾時，比丘、比丘尼、優婆塞、優婆夷，及諸天龍鬼神等，咸作此念：是佛光明神通之相，今當問誰？

衆疑中未列菩薩，以與會皆法身大士，類同文殊者，故無有疑。其餘大衆，以未得權實二智，故不測大聖所現之瑞相，實從心中生起疑問也。念者，心緣前境，即光明神通之相，重作此想，謂之念。

己二、發問

爾時，彌勒菩薩欲自決疑，又觀四衆：比丘、比丘尼、優婆塞、優婆夷，及諸天龍鬼神等衆會之心，而問文殊師利言：以何因緣，而有此瑞？神通之相，放大光明，照於東方萬八千土，悉見彼佛國界莊嚴。

就在大衆見瑞生疑的時候，彌勒爲了決斷自己及在會大衆心中疑問，便向文殊菩薩申問：何因何緣，佛陀現此祥瑞的神通之相，使我們都見到東方萬八千佛國的清淨莊嚴現況？約觀心者，彌勒名慈氏，慈心爲衆生應須問。文殊名妙德，心有妙德應須答，故有此答問序也。

戊二、偈頌

己一、舉所見以起問

庚一、總舉三瑞問

於是彌勒菩薩欲重宣此義，以偈問曰：

文殊師利 導師何故 眉間白毫 大光普照 雨曼陀羅
曼殊沙華 栴檀香風 悅可衆心 以是因緣 地皆嚴淨
而此世界 六種震動 時四部衆 咸皆歡喜 身意快然
得未曾有

「偈頌」。梵語祇夜，此云應頌。每四句爲一偈，即一頌也。頌有孤起頌與重頌二類，本經所有偈頌，多數爲重頌，即重述前文之意。重頌與長行，字句有彼廣此略，此廣彼略者。義理有彼深此淺，此深彼淺者。行文有前後互異者，或彼顯此隱，彼隱此顯者，或彼有此無，彼無此有者。無非互相彰顯經意，使令易解；並爲後到者，令得全聞。偈頌是佛說十二分教的一種，屬經文的體裁。龍樹菩薩毗婆娑論說有十義：1. 隨國土故。印度有散華貫華之說，此即長行與偈頌。2. 隨樂欲故。有人喜散文體，有人喜詩歌體。3. 隨生解不同故。或聽長行或聽偈頌得解。4. 隨根機利鈍故。利者一聞即悟，鈍者重說方悟。5. 表佛殷重開示，當如說修行故。6. 衆集有前有後故。7. 詞少義豐令易受持故。8. 示經義無盡故。9. 明佛說法有善方便故。10. 使後人於經生至心信樂故。

「導師」。即是佛，如本經化城喻品所說，示現化城，導人寶所者也。

「栴檀香風」。栴檀是香木。既雨四華，華必有香，故有香風如栴檀，令人觸之身心喜悅，故曰「悅可衆心」。天華遍地，必然「地皆嚴淨」，見者歡喜，「身意快然」。又地者心地也，光爲正智，華爲善行，以入正道之正智善行，莊嚴自性清淨之心地，是爲地皆嚴淨。再說，光華即福慧之因行，以此莊嚴清淨法身之果報，謂之地皆嚴淨。

「時四部衆」。即前述比丘等四衆，及當機等四類大衆也。

這一節是總舉前見此土三種瑞相：雨華、地動、放光，以問文殊，其中有何因緣？

庚二、別舉光瑞問

辛、問六趣流轉

眉間光明 照於東方 萬八千土 皆如金色 從阿鼻獄
上至有頂 諸世界中 六道衆生 生死所趣 善惡業緣
受報好醜 於此悉見

佛所放毫光是白色，所照之國七，皆如黃金色，此表以根本智照見中諦境也

，中央屬土，其色故黃。又白光表一乘為本，所照如金，表一乘可重。光現諸佛淨土之相，令修一乘（一心萬行）之因，故如金色。照於東方萬八千土，即殞光照他方，此表一真法界，無有彼此也。

從阿鼻至頂天，即含六趣。六道衆生是能趣，生死是所趣，善惡業緣是趣因，受報好醜（樂苦）是趣果。如是諸世界中六趣衆生的能所因果，於此法華會上，皆悉看見。

辛二、問三寶化世

壬一、總問三寶化世

又覩諸佛	聖主師子	演說經典	微妙第一	其聲清淨
出柔輒音	教諸菩薩	無數億萬	梵音深妙	令人樂聞
各於世界	講說正法	種種因緣	以無量喻	照明佛法
開悟衆生	若人遭苦	厭老病死	爲說涅槃	盡諸苦際
若人有福	會供養佛	志求勝法	爲說緣覺	若有佛子
修種種行	求無上慧	爲說淨道	文殊師利	我住於此
見聞若斯	及千億事	如是衆多	今當略說	

「聖主師子」。阿羅漢，辟支佛，別地圓住以上菩薩，名爲聖人，佛復最尊，故名聖主。說大乘法，決定無畏自在，故名師子。佛說法能斷衆生一切煩惱邪見，使之由凡入聖，故以師（獅）子爲喻。六道爲所化，諸佛爲能化主，教門爲化法，此三有連貫性。所化六道是病人，諸佛是良醫，教門是妙藥，僧衆是護士，四事相成，即三寶化世之真義也。

「微妙第一」。不以說華嚴頓教大乘爲微妙第一；而以光中所見諸佛，同以方便，由實施權，由一乘而說三乘，待根熟時至，再開權顯實，開近顯遠，會三歸一，說法華經，令衆生同得悟入佛之知見，乃名微妙第一。如本經後文說：「止止不須說，我法妙難思。」「我所說諸經，法華最第一。」

微妙第一至開悟衆生，是彌勒舉大衆聞佛四無碍辯說法，義最深名微妙，最上乘名第一，此聞義無碍辯也。教詮中道，無二邊垢染名清淨。善順實相，又順人心名柔輒，此聞法無碍辯也。上契諸佛同證眞如理體，下契九法界衆生根機，是名梵音深妙，令人樂聞，此聞詞無碍辯也。種種因緣者，一是諸法因緣，一是說法因緣，差別不同，故名種種。衆生難以了解佛法，故以無量譬喻而譬況之，法說喻說，皆無非要令佛所得的證法，與所說的教法，能如光照物，明顯可見可

解，以這方便，使有緣衆生，同得開示悟入佛之知見，同得成佛，故曰：「照明佛法，開悟衆生，此乃聞佛樂說無碍辯也。又梵音深妙，令人樂聞者，即佛具有八種梵音說法，聞者喜樂。八音者：一、極好音。二、柔軟音。三、和適音。四、尊慧音。五不女音。六、不誤音。七、深遠音。八、不竭音。」

若人遭苦至爲說淨道，此聞三乘法。東方諸佛，爲小根性衆生不堪受大，故於二說三，即顯釋尊在說法華之前亦爾，所謂佛佛道同也。六趣衆生受種種苦，如三苦八苦等，其中以老病死爲普遍之大苦，故首須厭離，以求超出輪迴，了脫生死。如何超了？必須截斷生死之因。以何爲因？即見思煩惱是。如何斷因？必須修道，道能斷因。以何爲道？廣說則三乘佛法皆是，略說乃八正道是。既無生死因，則無生死果，此名涅槃，乃解脫生死之果，則盡諸苦際，不會再有二苦八苦了。厭苦斷集慕滅修道，這是所聞諸佛爲聲聞人說四諦法也。

辟支佛於百劫在三種福田，廣植福德，故名若人有福。此指獨覺根性人，至因緣成熟時，觀諸法因緣生滅，無師自悟，解脫分段生死，故名志求勝法。另有一類聞佛說十二因緣，依流轉還滅修觀，能截斷十二因緣，了生脫死，成就世間最超勝不過之法，此名緣覺。又緣起性空，性空緣起，乃世出世間最勝妙之法，

即佛法中所謂勝義諦。如什阿含經說：「見緣起則見法，見法則見佛。」緣起性空是法勝，佛是人勝，故名勝法。爲說緣覺者，即是爲緣覺根性衆生，開示無明緣行，乃至生緣老死的十二因緣法，及說一切法緣起性空，性空緣起的必然法則，令聞者悟入人法二空，而了脫生死。

佛子有三，菩薩是真子，二乘是庶子，凡夫是外子。「若有佛子」，是指菩薩真子說。「修種種行」，此指菩薩六度萬行。「求無上慧」者，即求無上菩提，乃上求佛道，下化衆生之簡稱。「爲說淨道」者，二道五菩提，是無上菩提之清淨道，含攝六度萬行一切成佛資糧。略說則戒定慧三無漏學，名爲淨道，此是三乘所共淨道。廣說則無量波羅蜜，名爲淨道，此是大乘不共淨道。又聲聞以苦諦爲觀門，緣覺以集諦爲觀門，菩薩以道諦爲觀門，故言爲說淨道。要而言之，由自心清淨般若所生之道，名爲淨道。

後一偈半，正申問意，亦是結前生後之詞。「見聞若斯」，即見佛及僧，聞所說法，所有三寶化世之事。「及千億事，如是衆多。」即指後述菩薩修行，其事非一，故曰千億，如是衆多。「今當略說」，是生起後問菩薩修行之事。

壬二、別問菩薩修行

我見彼土 恒沙菩薩 種種因緣 而求佛道

這一個偈頌，是總問菩薩求道因緣，亦即重頌長行所見菩薩種種因緣。以下是分別問所見菩薩修六波羅蜜，即重頌長行所見種種相貌，及種種信解。菩薩修行六度，略有三個階段。見道以前第一大劫，於一行中唯修一行，非次第修六度，是為種種信解行。初地（圓教初住）至七地滿第二大劫，於一行中修一切行，是次第修六波羅蜜。八地至十地滿第三大劫，於一切行中修一切行，是純無漏修。後二個大劫所修，是為種種相貌。十地經說：「初地行檀，乃至十地而修十波羅蜜，於餘度中隨力隨分非不修習。」故此相貌即十地所修，有次第故，行廣大故。

「恒沙」，即恒河沙。梵語「菟伽河」，此云恒河，是印度河川之主幹。源出大雪山，即喜馬拉雅山，東南流經中印度而入印度洋，長達一六八〇里。沿流是人口最多，物產最富，文化最發達之區域，故佛每舉此河之沙，以喻數量之多，令聞者易解。且印度人稱此河為福河，河中之水為福水，以水洗身，能消罪障，死後生天。佛亦順俗，故常舉恒河沙為喻。

(1) 布施波羅蜜

或有行施	金銀珊瑚	眞珠摩尼	碑磔瑪瑙	金剛諸珍
奴婢車乘	寶飾輦輿	歡喜布施	迴向佛道	願得是乘
三界第一	諸佛所歎	或有菩薩	駟馬寶車	欄楯華蓋
軒飾布施	復見菩薩	身肉手足	及妻子施	求無上道
又見菩薩	頭目身體	欣樂施與	求佛智慧	

「珊瑚」，產於熱帶深海中，多羣體相結，成樹枝狀，其色紅赤屬動物類。「摩尼」，即如意珠。「碑磔」，即海中大貝，青白間色，狀如車渠。「金剛」，即金剛石，亦名鑽石。「輦輿」，牽拽而行之車曰輦，肩荷而行之輿曰輿。「欄楯」即車上欄干，橫者曰欄，豎者曰楯。「華蓋」，即以鮮華結成寶蓋。又印度炎熱，人多持傘蓋，以華飾之，故名華蓋。「軒飾」，士大夫所乘之車曰軒，又有七寶莊飾之車蓬曰軒飾。

此述所見菩薩修行布施波羅蜜。初四頌，以金錢七寶，車馬奴婢等行施，這屬外財施。次二頌以身體頭目行施，這屬內財施；以身肉手足，及妻子行施，這屬內外施。總之一切欣樂施與，無有吝惜，即是不見有能施之我。迴向佛道，即是不見有受施之人。求無上道，即是無求報之心。求佛智慧，即是三輪體空，無

住生心，離相布施，此得謂之布施波羅蜜。據成唯識論說：「具七攝受方成度相。安住與依止，意樂及事業，巧便向清淨，度成由此七。」頌中但舉迴向佛道，餘六准此可知：既是菩薩，必安住菩薩種性，依止無上大菩提心。歡喜布施即意樂，種種布施即事業，三輪體空即巧便清淨。

(2) 持戒波羅蜜

**文殊師利 我見諸王 往詣佛所 問無上道
便捨樂土 宮殿臣妾 剃除鬚髮 而被法服**

「樂土」，即帝王管轄受樂之國土，如順治詩說：「我為大地山河主」。又如劉伯溫對明太祖說：「江山萬歲」。現在來說，即指國家，含攝國土、人民、主權等。「法服」，即出家人所披袈裟，此云壞色服。分三種衣：一、安陀會，即五條衣，亦名內衣，是出家人經常披的，亦名作務衣。二、鬱多羅僧，即七條衣，亦名上衣，是入眾誦經、坐禪、經行時披的，亦名入眾衣。三、僧伽梨，即九條衣，亦名大衣，是托鉢乞食，說法行化時披的。出家受具足戒，必須三衣具足，這是應法之服，故名法服。

此見菩薩修行持戒波羅蜜。遇佛在世，時亦難遇，雖為國王，不貪世樂，即

往見佛問道，發無上菩提心，遂捨家業國，斷愛絕欲，遵佛律儀，剃除鬚髮，為除貪愛，披著法服，而作沙門，此即能持菩薩淨戒之相。菩薩戒有三種：一、律儀戒，即七眾所受。二、善法戒，即五乘所修一切善法。三、饒益有情戒，即以三業利益有情之萬行。頌中所說，是律儀戒，此為根本，若破律儀，三種俱失。如彌陀因地法藏比丘，棄國捐王而作沙門（律儀），攝取淨土（善法），普度眾生（饒益），乃持菩薩戒波羅蜜也。

(3) 忍辱波羅蜜

或見菩薩 而作比丘 獨處閒靜 樂誦經典

行忍有三：而作比丘，比丘名乞士，即安受苦忍。自己獨處閒靜，與人無爭；若遇惡人惡獸，忍耐無瞋，即生忍。樂誦經典，窮研佛法，思惟法義，是為諦察法忍，亦名第一義忍，能攝一切忍，是名忍辱波羅蜜。

(4) 精進波羅蜜

又見菩薩 勇猛精進 入於深山 思惟佛道

此見菩薩修行精進波羅蜜。因求佛道，發起猛利之樂欲，入深山居巖穴，思惟實相，念念不休，此為披甲及攝善精進，以披甲入陣接戰之勇猛為喻也。精進

有五：披甲、加行、無下、無退、無足，後四屬攝善。有方便名加行，證得不自輕亦不輕人名無下，不生喜足名無退，欣求後勝品功德名無足。以前攝後，合名勇猛精進，如釋迦太子雪山苦行之類是也。

(5) 禪定波羅蜜

又見離欲 常處空閑 深修禪定 得五神通

又見菩薩 安禪合掌 以千萬偈 讚諸法王

此見菩薩修行禪定度。離欲者，修根本禪，遠離色聲香味觸五欲之境。處於空閑，外絕諸緣，以修禪定。深修者，從淺入深也。先得初禪，此定未深，僅超欲界故。再修二三四禪，轉轉深入，遂發五種神通：天眼、天耳、他心、宿命、神境，沒有漏盡通，仍有生死，未出三界，名世間禪。菩薩不以世禪為足，又以般若智慧修出世上上禪，動靜一如，一面禪定，一面合掌讚佛，隨境能定，不起禪定，現諸威儀，如首楞嚴三昧，念佛三昧，中國的祖師禪，即此類也。

禪有三種：一、現法樂禪，內心寂靜故。二、出生功德禪，出生四無量五神通故。三、利益衆生禪，能度衆生故。此中但是出生功德禪也。小乘明修四禪發通，大乘明一切禪定皆能發通，始行菩薩僅得五通，別教七住以上菩薩則得六通

。又菩薩雖得見思漏盡，而留惑潤生，多現凡夫在家身，漏盡通唯讓於佛，故言得五神通。

(6) 般若波羅蜜

復見菩薩 智深志固 能問諸佛 聞悉受持

此見菩薩修行般若度。智深者，慧窮理本，妙悟實相，二智已得，二諦融通也。志固者，善賢行願，時空無盡，念念相續，無有間斷，身語意業，無有疲厭也。既有大智，能請轉法輪，又能常隨佛學，故能問諸佛，菩薩所修行事，聞並能持。

(7) 再問布施度

又見佛子 定慧具足 以無量喻 為衆講法

欣樂說法 化諸菩薩 破魔兵衆 而擊法鼓

菩薩既能定慧具足，則內具寂而常照，照而常寂之性德，則外有無碍辯才之修德，故能歡喜作法布施，以種種因緣譬喻，為衆生講說三乘一乘的佛法。化諸菩薩，捨權趣實。化諸二乘，迴小向大。化諸魔衆，斷惡行善。而擊法鼓者，化諸人天，醒迷啓覺也。菩薩所修布施度，前見是屬財布施，再問是屬法施。菩薩

說法，令人得正智故，則破煩惱魔。令人得法身故，則破五陰魔。令人得三昧故，則破天魔。令人得道得果故，則破死魔，故曰破魔兵衆。什藏中佛說魔軍有十，如頌云：「欲憂愁飢渴，愛睡眠怖畏，疑毒及名利，自高輕慢彼，汝等軍如是，一切無能破，我智箭定刀，摧坏瓶投水。」楞嚴經中以五陰各具十魔，共爲五十魔。菩薩定慧具足，說一乘實相法，則能破十魔軍，及五十陰魔也。約觀心者，空觀定多，假觀慧多，中觀則等。空觀破煩惱魔，假觀破四魔，中觀則破十魔及一切魔。

(8) 再問禪定度

又見菩薩 寂然宴默 天龍恭敬 不以爲喜

這一頌即是見現法樂禪。前問禪度，則見出生功德禪，故有二次述問。菩薩內心寂靜，宴坐默然，住於現法禪樂中，雖有天龍八部人非人等恭敬供養，不以爲喜，所謂八風吹不動。八風者：利衰毀譽稱譏苦樂，不爲此八種境界風所動，是名得現法樂禪，亦名捨禪。

(9) 三問布施度

又見菩薩 處林放光 濟地獄苦 令人佛道

又見菩薩，處於水邊林下，現通放光，拔濟衆生苦難。苦中之極者地獄，光照地獄衆生，乃至一切三途六道衆生，令他們三途苦息，十地頓超，同成佛道，這是屬無畏施。如思益經說：「網明菩薩放光，照十方阿僧祇國，一切煩惱疾病，遇光皆安樂。」又如無量壽佛，常放光明，照十方世界，凡有遇光觸身者，罪垢消除，身心安樂，善心生焉！善心既生，佛道可成。

(10) 再問精進度

又見佛子 未嘗睡眠 經行林中 勤求佛道

前問進度，是見靜坐，今見經行，故有三問。淨土法門中，有般舟三昧經，亦名佛立三昧經。九十日中，常行常立，不坐不臥，未嘗睡眠，唯經行禮拜，稱念彌陀。若得般舟三昧，現身得見彌陀，聞佛說法，命終必生極樂，即同此類菩薩。

睡眠爲五蓋之一，心昏身重，能蓋覆心性，不得修觀，是故當除。但初心菩薩，先從節量飲食，減少睡眠做起。如遺教經說：「初夜後夜亦勿有廢（觀行），無以睡眠因緣，令一生空過，無所得也。」大乘以一切住着、昏闇，皆名睡眠。菩薩於一切法不執著、無所得，是名未嘗睡眠。念念常修無生正觀，此名精進

。不求人天福報，聲聞緣覺，唯求徧正等覺，此名勤求佛道。

(11) 再問持戒度

又見具戒 威儀無缺 淨如寶珠 以求佛道

再問戒度，具戒者，具足戒之簡稱，即比丘二百五十戒，比丘尼三百四十八戒；更持菩薩善法及利生成，是為戒度具足。威儀無缺者，指三千威儀八萬細行，三業清淨，無有過失。又如華嚴經所說十種戒：不捨菩提心戒，乃至諸根律儀戒。大智度論列十種戒：不缺戒，乃至具足戒。此二十種戒皆受持無缺少也。寶珠者，如意寶珠，喻嚴淨毗尼，能出生人天三乘聖賢乃至佛，最為貴重也。又喻戒體、戒行、戒相，內外清淨，戒德圓滿也。所以律中有鵝吞珠而被縛打，賊草繫願捨身命的嚴持淨戒故事。

問：此與前述戒度有何不同？

答：前明難捨能捨，故捨國捐王而出家。今問戒度則明難持能持，圓滿無缺。前據國王，今通於一切人，用明戒為無上菩提本，是故皆當持淨戒也。

(12) 再問忍辱度

又見佛子 住忍辱力 增上慢人 惡罵捶打

皆悉能忍 以求佛道

阿含經說：「力有六種——小兒啼為力，女人瞋為力，國王憍為力，羅漢進為力，諸佛悲為力，比丘忍為力。」遺教經也說：「能行忍者，則為有力大人。」此名住忍辱力。增上慢人，即未得謂得，少得謂多得之人。菩薩遇見增上慢人，或遇自恃大姓高門，聰明富貴，位高勝他的人，遂行打罵菩薩，皆能安忍，無怨無報。因為菩薩能修五種觀想，所以能忍。一、親屬想。二、唯有法無人我想。三、不忍則有苦想。四、一切法無常想。五、起憐愍心攝受於他想。

問：前述忍辱與今何異？

答：前明獨處抑制內情，今明處眾外緣不動。前明只據出家菩薩，今明通於道俗。前是諦察法忍為主，今明耐怨害忍為要，故有不同。

(13) 再問禪定度

又見菩薩 離諸戲笑 及癡眷屬 親近智者

一心除亂 攝念山林 億千萬歲 以求佛道

這是問出世間禪，與前一問不同，故有三番。戲笑則心起散亂，故應離。癡眷屬則求世間五欲之樂，不求出世禪定之樂，故亦應離。如遺教經說：「汝等比

丘，當離慣鬧，獨處閑居，思滅苦本。若樂衆者，即受衆惱。「離戲笑及癡眷屬，則可不受衆惱矣！離癡眷屬，親近智者，即遠離惡友，親近善知識，這是修禪不可少的，約天台修止觀廿五方便言，即是具五緣。離諸戲笑，一心除亂者，即是除貪等五蓋亂心也。攝念山林者，即是訶五欲，調五事也。憶千萬歲，以求佛道者，即是行五法也。天台四教儀曰：「此廿五法，爲四教前方便，應須具足。若無此方便者，世間禪定尙不可得，況出世禪定妙理乎！」廿五方便詳見佛學辭典。

(14) 四問布施度

或見菩薩	肴饍飲食	百種湯藥	施佛及僧	名衣上服
價值千萬	或無價衣	施佛及僧	千萬億種	栴檀寶舍
衆妙臥具	施佛及僧	清淨園林	華果茂盛	流泉浴池
施佛及僧	如是等施	種種微妙	歡喜無厭	求無上道

此中前四頌明能施、所施、施物，後一頌明施意。與前述施度不同者，前是下施衆生，此是上供三寶，前爲內外施慈悲田，此爲財施敬田。

「肴饍」，菜豆之類曰肴，米麵之類曰饍。又雜食曰肴，美食曰饍，此即今

時所謂主副食品。「湯藥」，即有病所服之藥品，包括丸散膏湯，及今時之種種西醫針藥。「栴檀寶舍」，即以栴檀香木或七寶所造之房舍。栴檀赤者名牛頭栴檀。黑者名沉香檀。又如台灣之檜木，龍柏樹，亦可列入栴檀類，有香氣，可作建材用。種類非一，故曰千萬億種。「臥具」，非僅眠床被褥，包括桌椅及中國僧人拜佛打坐之拜具拜墊，蒲團竹墊等。「名衣上服，價值千萬。」例如摩訶迦葉所披袈裟名金縷衣，是名衣上服。「施佛及僧」，此即上供三寶，佛僧皆以法爲師故。經中說：若有戒足雖劣，而能說法利生，應視如佛供養之；愛彼善說故，相似佛說故。

光中所見能施之人即菩薩，非是凡夫二乘。所施對象即三寶，非是六趣衆生。布施之物即四事：飲食、衣服、臥具、湯藥，及園林、華果、泉池，這都屬外財施。意樂布施，經中說有六項：一、廣大。二、無厭。三、歡喜。四、念恩。五、善好。六、無染清淨。偈中有：歡喜、無厭。種種微妙即善好。「求無上道即念恩、清淨。前述種種四事供養即廣大施。

又當知：以布施求無上道，則即財施成法施。何以故？以飲食施則能具足法食故，如經云：「法輪未轉食輪先。」將來不墮飢饉劫故。以醫藥施當得法藥，

能治身心病故。以衣服施能得七聖財衣，柔和善順具足慚愧故。以臥具施當具足修行辦道資緣，入慈悲室，坐法空座故。以園林施當住覺苑總持園故，及得無漏法林樹故。以好華施能得七覺妙華故。以眾果施能得三乘聖果故。以浴池流泉施當得八功德水，入解脫池故。例如本經所說：藥王往昔燒臂供佛，而立誓言：我捨兩臂，必當得佛金色之身。藥王燒身供佛，這是內財施，而諸佛皆讚言：是真精進，是名真法供養如來。此即因藥王燒身臂，皆為求無上菩提故，所以財施即成法施。

(15) 再問般若度

或有菩薩 說寂滅法 種種教詔 無數衆生 或見菩薩
 觀諸法性 無有二相 猶如虛空 又見佛子 心無所著
 以此妙慧 求無上道

初一頌是後得智，不可說而說般若，法施無盡，故以種種方便，教誨詔示，無數衆生。由實施權，開權顯實，所說三乘一乘佛法，有餘無餘涅槃，皆名寂滅法。如本經云：「諸法從本來，常自寂滅相。」「諸法寂滅相，不可以言宣，以方便力故，為五比丘說。」

次一頌是根本智，不可觀而觀般若，通達一切法性，即自性清淨心性，平等無二，猶如虛空，不可分別，無有二相，此名不二法門。如大乘止觀法門說：「心性自清淨，諸法唯一心，此心是衆生，此心菩薩佛，生死亦是心，涅槃亦是心，一心而作二，二還無二相。」

後一頌是加行智，雖然真如法性，言語道斷，心行處滅，但有方便，亦可說可觀。雖說雖觀，而心無所著，不著空有、生滅、一異、來去、斷常等，即是以入不中道之妙慧為加行般若，由此歷伏心、明心、出到菩提的過程，而圓成菩薩道。初二頌明寂滅不二，此頌明亦不著寂滅不二，故曰心無所著。妙慧者，即加行般若，能涉有不著有，見空不著空。本經曰無所著。心經曰無所得。大乘止觀曰無塵智。金剛經曰無住生心。無量壽經曰志無所著。唯識宗曰自覺聖智。以此妙慧，修行六度萬行，能至無上菩提，所以此頌又可作為所問菩薩修行之之總結問詞。

上來十五問，總不出六度，以此總攝一切菩薩行。依天台三觀者：空觀即施度忍度、假觀即戒度勤度，中觀即禪度慧度。約觀心說：如佛告思益梵天：「能教衆生一切智心，是名布施。不捨菩提心，名持戒。不見心相生滅，名忍。求心

了不可得，名進。除身心羶重，名禪。離諸戲論，名慧。「此是別教意有相觀心。如佛說：「布施名為涅槃，入諸法實相故。持戒是涅槃，不作不起故。忍是涅槃，念念滅故。進是涅槃，無所取故。禪是涅槃，不貪著故。慧是涅槃，不得法相故。」佛又說：「布施度無施無慳，乃至般若度不智不愚。」此屬通教意無相觀心。再如佛說：「觀達一切法無所捨，名檀。觀達一切法無所漏失，名尸。一切法無所傷損，名忍。一切法常住，名進。一切法平等，名禪。一切法無有起相，名慧。」此屬圓教意無作觀心。

約淨業行人說：一心念佛，放下萬緣，即是布施。一心念佛，伏諸煩惱，即是持戒。一心念佛，無諍無求，即是忍辱。一心念佛，不稍間雜，即是精進。一心念佛，妄念不起，即是禪定。一心念佛，信願往生，華開見佛悟無生，即是智慧。又如古德說：念佛之人，念念獻捨，行於施。念念清淨，行於戒。念念寂靜，行於忍。念念相續，行於進。念念無有分別，行於禪。念念了了分明，行於慧。六度皆由念佛一法統攝，亦由念佛一門圓成。善哉六度！妙哉念佛！

辛二、問滅後行化

文殊師利 又有菩薩 佛滅度後 供養舍利 又見佛子

造諸塔廟	無數恆沙	嚴飾國界	寶塔高妙	五千由旬
縱廣正等	二千由旬	一一塔廟	各千幢幡	珠交露幔
寶鈴和鳴	諸天龍神	人及非人	香華伎樂	常以供養
文殊師利	諸佛子等	為供舍利	嚴飾塔廟	國界自然
殊特妙好	如天樹王	其華開敷		

此是見恆沙國土，於佛滅後，以佛舍利起塔供養，佛化流行世間的情況。前見六波羅蜜，是一為無量，一心萬行。今見佛滅起塔，是無量歸一，萬行一心。利根人即可於此悟入一心實相，得本覺智，而自利利人也。菩薩起塔有二意：一、供養佛舍利。二、令眾生見塔起敬信。「舍利」，此云堅固身分。「塔」，具名「塔婆」，此云方墳，亦云殿堂。「由旬」新譯「踰繕那」，驛站之義。據俱舍論說，一由旬為六十里，餘經言四十里。縱廣即橫豎，正等即立體正方。「珠交露幔」者，珠寶交織而成的，露天蓋覆網幔也。「寶鈴和鳴」者，塔上四周懸有七寶鈴鐸，風吹便有自然和雅之音。塔廟高嚴，眾寶綵飾，本為供養舍利，而國界也自然殊特妙法。天樹王者，帝釋天上波利質多羅樹也，高五千由旬，枝葉橫布亦五千由旬。此樹常開華以莊嚴切利天，以譬喻塔廟之高廣莊嚴此上也。

己二、因所問以請答

佛放一光	我及衆會	見此國界	種種殊妙	諸佛神力
智慧希有	放一淨光	照無量國	我等見此	得未曾有
佛子文殊	願決衆疑	四衆欣仰	瞻仁及我	世尊何故
放斯光明	佛子時答	決疑令喜	何所饒益	演斯光明
佛坐道場	所得妙法	爲欲說此	爲當授記	示諸佛土
衆寶嚴淨	及見諸佛	此非小緣	文殊當知	四衆龍神
瞻察仁者	爲說何等			

「佛放一光」，即白毫相光，表一念自性清淨心體，爲萬法緣生之本，離心決無諸法，故先舉出。「見此國界」，即東方二萬八千世界。「種種殊妙」，即所見兩華地動，六趣流轉，三寶化世，滅後行化等。「諸佛神力」，即生佛同體的一心不思議力。從體起用，即有十法界諸法之如是相，乃至如是本末究竟等，神妙莫測，故名神力。「放一淨光，照無量國」，即表一心萬行，一爲無量。由事達理，而見諸法實相；故曰「我等見此，得未曾有。」佛子，即法王子，指文殊。「願決衆疑」，願爲大衆一決此疑。「瞻仁及我」，仁指文殊，我即彌勒自

稱也。因爲四衆都以歡喜敬仰之心，瞻望你我，希望我來問，你有所答，正如大旱之望雲霓。「佛子時答」，請文殊及時作答，世尊爲了什麼大利益，而放白毫相光？「佛坐道場，所得妙法。」即是本經的教理行果。彌勒預問：「爲欲說此，爲當授記？」已爲後文開權顯實，會三歸一，三周說法，授三根弟子記，透露線消息。亦可見彌勒已了然於此瑞相因緣，特示現懷疑以請文殊答釋耳。光中見東方諸佛，及國土寶嚴，即是見佛界依正十如，此乃世間最大的事，故曰此非小緣。可見吾人念佛，得見彌陀及極樂，亦非小緣，是學佛最大最緊要的事，豈可忽視輕視？最後一偈，乃正請文殊答。此會四衆龍神，唯獨瞻仰仁者，慈悲垂察大衆之心，有所決衆疑網也。

丁五、因問申答

戊一、長行

己二、略舉曾見以答

爾時文殊師利語彌勒菩薩摩訶薩，及諸大士，善男子等！如我惟忖，今佛世尊，欲說大法，雨大法雨，吹大法螺，擊大法鼓，演大法義。諸善男子！我於過去諸佛，曾見此瑞，放斯光已，即

說大法。是故當知，今佛現光，亦復如是。欲令衆生，咸得聞知一切世間難信之法，故現斯瑞。

法華論說：「文殊師利以宿命智，現見過去因果相，是故能答，非測度非虛構能答也。因相者，文殊自見過去於彼彼佛上修行諸行。果相者，文殊自見過去是妙光法師，於彼佛所聞此法門，爲衆生說。」從此以下至序品完，爲正答彌勒所問。何爲善男子？能起大行成大業者謂之男子，更具有世出世間一切善法，名爲善男子。女人能如此，亦可稱爲善男子。「如我惟忖」，即文殊先思惟忖量過去因果事。「欲說大法」等五句，合爲三事，初一句是法體，後一句是法義，中間三句是法用。凡所說法，必須明教體，顯教用，示教義也。大法體者，謂佛欲說權乘實乘，權身實身之大法，即方便品、壽量品是。雨大法雨，即藥草喻品是。吹大法螺，即譬喻品、授記品是，令所應度者入於證智。擊大法鼓，即化城喻品是，令三乘人捨權入實。此三句是明大法之用。演大法義，即序品及全經，一心萬行，萬行一心，所謂「光東照，妙義全彰」是也。此五句經文，法華論依無量壽經的經文，開爲八句四對。(一)執法劍，雨法雨，是破惡進善一對。(二)擊法鼓，震法雷，是開權顯實一對。(三)建法幢，曜法電，是得智證真一對。(四)吹法螺，演

法施，是說法利生一對。詳如我在無量壽經講義中解析。

「欲說大法」者，指說法華，即答所問說法瑞。妙法蓮華經即大法，由佛實智所證心性自清淨，諸法唯一心，是心是佛，是心作佛，圓融絕待，故名大法。不但大乘法屬於此法，即三乘方便法，亦皆歸趣一乘，不出一心。此心最大，萬法唯心，離心決無諸法，故名大法，亦名妙法。

「雨大法雨」者，答所問雨華瑞。雨有能生能滅二用，言能生者，時雨未降，地雖有種而不得生，已生之芽而不增長，乃至枯死。法雨既降，三草二木，根莖枝葉，悉得生長，如藥草喻品說。言能滅者，雨能淹塵土，滅諸毒，除熱氣，止惡風。大法雨亦爾，能滅凡夫二乘有所得諸惡覺觀塵土，有所得愛見諸毒，有所得邪師邪見之熱氣，有所得邪教惡友之惡風。

「吹大法螺，擊大法鼓」者，答所問地動瑞。螺鼓均有遠聞及歡喜之用，喻佛說二乘大法，能令過現十方諸佛歡喜，又能稱悅三乘根性，皆令得益歡喜。佛說本經，初靈山大衆聞而歡喜得益，次三變淨土，諸佛及大衆歡喜得益，再十方世界如一佛土，十方得聞而歡喜獲益，甚至末法之今日，皆得聞而歡喜獲益也。

「演大法義」者，答所問放光瑞。前欲說大法，是教法。今演大法義，是理

法。演者，即開示悟入。大法義，即佛之知見也。又此經，能詮權實之文爲教，所詮權實之理爲義。亦明權實不二，一爲無量，無量爲一，一心萬行，萬行一心，常同常別，微妙甚深，故名大法義。以上五句，所明法體、法用、法義，亦可總名爲大法義。如法華論將五句開爲八句四對，皆是說明大法義，自利利人，同成佛道也。

「我於過去諸佛，曾見此瑞，放斯光已，即說大法。」時衆或疑，文殊汝何以知佛欲說大法等呢？文殊乃引古以證今，我過去曾親見諸佛，現瑞放光，即說大法，以釋衆疑。「是故當知，今佛現光，亦復如是。」此乃將今以類古，必然如此。「欲令衆生，咸得聞知一切世間難信之法，故現斯瑞。」這是略答衆疑，並預告「此法妙難思」之意，故曰一切世間難信之法。何以難信呢？昔說二乘真實，今說二乘非真，唯有一乘是實。二乘人先聞佛說二乘法得證涅槃，自謂已證無生，故不信更有無上菩提之道。所以此二乘大法，一切衆生皆當成佛，是一切世人及二乘聖賢所難信之法。又前說業惑緣起，性空緣起；今說諸法一心緣起，一心萬行，萬行一心，離心決無諸法，有心皆當作佛，此是難信之法。再說，衆生心念，不離有空二見，名有所得，今說要離有空二見，名無所得，即是信解

一乘，這更是乖反世間心行，難以相信。不但難信，其中義旨亦難明，所以本經後文世尊說：「久默斯要，不務速說」。今以涅槃時至，根已成熟，始爲大衆先現瑞相，然後開演也。

己二、廣舉曾見以答

庚一、廣引諸佛

(一)讚揚四種希有

諸善男子！如過去無量無邊不可思議阿僧祇劫，爾時有佛，號日月燈明如來、應供、正徧知、明行足、善逝、世間解、無上士調御丈夫、天人師、佛、世尊。演說正法，初善，中善，後善，其義深遠，其語巧妙，純一無雜，具足清白梵行之相。爲求聲聞者說應四諦法，度生老病死，究竟涅槃。爲求辟支佛者說應十二因緣法。爲諸菩薩說應六波羅蜜，令得阿耨多羅三藐三菩提，成一切種智。

這一段經文，讚揚四種希有：一、時久遠希有，即過去無量劫。二、佛名號希有，即日月燈明佛十號。三、法勝妙希有，即初中後善，乃至清白梵行之相。

四、生利益希有，即說三乘法令得三乘果。

「無量無邊不可思議阿僧祇劫」，這是佛所證自性清淨心量中數目之名，即無數之數，不同世間一切法數，乃有數日之數。本經後文，幾處以微塵，或碎地爲塵，抹塵爲墨等作譬喻，皆是無可譬喻強爲作喻。蓋真如法性，實相淨心，豎窮橫徧，無始無終，無智無得，無名無相，言語道斷，心行處滅也。

「日月燈明」，這是佛的別號。日月燈皆具光明，這是從喻立名。喻佛所證之自性清淨心，具有大智慧光明之用。日比佛果智德，日能生一切世間光，能生長成熟一切物；淨心佛智亦能生長成熟世出世間一切智慧。月比佛果斷德，月能除晝之熱惱而獲清涼；淨心佛智亦能斷除世間衆生煩惱之熱，使獲清涼自在。燈比佛果恩德，燈能破闇照明；淨心佛智所有大悲本願，亦能破除衆生種種迷倒癡闇無明。又佛證三德而說的一切佛法，展轉流通，即如燈燈相傳無盡，令衆生皆得解脫生死，還復淨心也。佛果三德，皆由自心本來清淨之大光明而起，故隨德舉喻名曰「日月燈明」。以下是十種通號，如我在無量壽經講義中所解析。

「如來」。金剛經說：「如來者，無所從來，亦無所去，故名如來。」

「應供」。此是佛與阿羅漢同具之德號。不過阿羅漢僅受人天供養，佛則應

受九法界衆生，等覺菩薩以下之供養也。

「正徧知」。亦有翻等正覺，即是無上正等正覺的簡稱。如理智名正知，見真諦。如量智名徧知，見俗諦。佛智就是二諦圓融的中道智，以別於二乘之徧覺，外道之邪覺。

「明行足」。智論說：「明足是三明具足，即宿命智明，天眼見生死智明，漏盡智明。行足是遮行與行行具足，即無惡不盡，無善不修也。」或謂明是智，行是福，成佛則福智具足。又涅槃經說：慧戒具足爲明行足。

「善逝」。智論說：「於諸三昧，無量大智慧中去。」或說：佛善人無量無邊世界，隨順衆生心欲而爲說法，故名善逝。或說：佛已由生死煩惱中，而善往於無住大涅槃。或說：佛能契理契機說法，令衆生聞者，皆能善往於無上菩提。

「世間解」。瑜伽師地論說：「善知正覺世間、有情世間、器世間，所有一切品類染淨差別相，名世間解。」又如本經說：唯佛與佛乃能究盡諸法實相，所謂如是相，乃至如是本末究竟等，完全了知不錯，名爲世間解。

「無上十調御丈夫」。此德號，亦有分爲二號者，本經是合稱。無上十者，即佛具無上正等正覺，超九法界之上，再無有上。調御丈夫者，即佛能以種種方

便，調伏導御一切衆生，使未種善根者種，未熟者熟，已熟者脫，同趣無上菩提。無上約自行，調御約化他，士、丈夫即佛。

「天人師」。能引導軌範者稱爲師，世俗稱爲教師，佛教稱爲法師，佛則爲一切天人之引導軌範師。其實佛是九法界衆生之師，稱天人師者，唯天與人之果報身，最能修學佛法，成就三乘聖果，故一切佛皆出現人間。如本經譬喻品，信解品，皆以人天含攝三乘而言，故稱天人師。

「佛」，即覺者，含自覺、覺他、覺滿三義。

「世尊」，具有如上十號，成就佛果一切智慧功德神通妙用，是世出世間所希有難得，故爲一切衆生所尊重敬仰，名爲世尊。如本經說：「善哉見諸佛，救世之聖尊。世尊甚希有，難可得值遇，具無量功德，能救護一切，世間所歸趣，爲衆生之父。」

佛德無量，以名召德，名亦無量。諸佛皆有十種通號者，以此十名能攝自行化他功德故，又表十無盡故。此十通號已簡略講好，約觀心說：此心不來不去，故名如來。心爲良福田，故名應供。此心知真知俗，此心生佛平等，故名等正覺。心生則種種法生，故名明行足。大涅槃妙境唯心能到，故名善逝。世出世間

三千性相，心具心造，故名世間解。心王總攝十八界及一切有爲無爲法，故名無上士調御丈夫。一心爲萬行之師，故名天人師。此心靈靈覺覺，故名佛。此心含藏世出世間一切因果，爲世所尊所重，故名世尊。

「演說正法，初中後善」。正法即指光明正大、正當、正確，而又正合衆生根機之法。沒有什麼神秘玄妙，也不會偏邪迷信，合乎世間因果，緣起法則，確能救世救人之法。通說，佛說的五乘佛法皆是正法。別說則指本經，異譯爲正法華經故。聞法能生信解，此名初善。如解修行得益，此名中善。究竟離苦得樂，了生脫死，證得三乘涅槃，乃至成佛，廣度衆生，此名後善。初中後皆正言正行正果，故名正法。又初善即佛應機所說四諦法，中善即十二因緣法，後善即六波羅蜜法，此三乘佛法，皆是出世正法與善法。如本經譬喻品佛說：「此三乘法，皆是聖所稱讚……諸佛方便力故，於三佛乘，分別說三。」若依經文體裁解析，佛經的序正流通三分，名爲初中後善。若望一代時教始終說，初善即根本法輪，如華嚴。中善即枝末法輪，如阿含。後善即攝末歸本法輪，如法華涅槃。據瑜伽論說：初善，聽聞時生歡喜故。中善，修行時無有艱苦，遠離二邊依中道行故。後善，修行究竟得果離垢故。據寶篋經說：不捨菩提心，不念下乘，迴向一切種

智，是名菩薩初中後善。

「其義深遠，其語巧妙。」心行處滅名為深，言語道斷名為遠。言能稱機曰巧，語能顯理曰妙。如方便品佛說：「盡行諸佛無量道法，成就甚深未曾有法，隨宜說法，意趣難解。所以者何？我以無數方便，種種因緣譬喻言辭，演說諸法，是法非思量分別之所能解，唯有諸佛乃能知之。」這就是其義深遠，其語巧妙。復次，能引發利益安樂故，其義深遠；八種梵音具足故，其語巧妙。

「純一無雜，具足清白梵行之相。」佛所說教法，教體不雜無有非法，不共外道，名純一無什。教用修八正道，能得無漏涅槃，名清白梵行之相，八正道是梵行，涅槃是清白故。如譬喻品說：「是諸眾生，皆是我子，等與大乘，不令人獨得滅度，皆以如來滅度而滅度之。悉與諸佛禪定解脫等娛樂之具，皆是一相一種聖所稱讚，能生淨妙第一之樂。」佛雖說三乘方便法，無非開示眾生轉惡為善，轉染為淨，同得悟入佛之知見，皆為顯證清淨潔白之本心，出離凡夫外道二乘一切雜染，以趨於佛智，速成就佛身，故曰純一無什，具足清白梵行之相。又純一無什者，無住大涅槃也，此是出世極果。具足清白梵行之相者，六度萬行也，此是出世圓因。

「為求聲聞者，說應四諦法。為求辟支佛者，說應十二因緣法。為諸菩薩，說應六波羅蜜。」應者，應機而說，觀機施教，機教相稱，恰好處。何為四諦十二因緣法呢？

(一)應聲聞機說四諦法——諦者真實，四種真理：苦、集、滅、道，故名四諦。聞佛聲教，悟此四諦真理，斷見思惑，證四向四果的皆名聲聞弟子。1.苦諦：是苦惱，不安，逼迫的意思。眾生無不有生老病死的苦惱，還有人事上的愛別離，怨憎會，求不得的苦惱，尤其是眾生五陰身心，就經常在無常逼迫中，有變易的苦惱。這八種苦，可以歸併為三苦：愛別離是壞苦，五陰是行苦，其餘是苦苦。總之世間是一大苦聚，屬於眾生的果報。2.集諦：集是招集，就是起惑造業，能招集苦報的意思。苦惱的來源，由於不良心理的影響。例如：貪慾、瞋恨、愚昧、傲慢、疑惑、邪見等，會影響說話與行為，久而久之，成了習慣，便有一種力量，這就是苦惱的招集者，名為眾生的苦因。3.滅諦：眾生已知道生死之苦，又知道苦的來源，就是煩惱及種種不良心理與習慣，用修道的方法把它滅除，得到了生脫死，超出輪迴，達到一種清淨，永恆，安樂的境界，這就叫做涅槃，名為滅諦，屬出世間的果報。4.道諦：是佛教導我們達到涅槃的方法，主要就是八

正道，這屬出世間的因。佛又特別開示我們：稱念彌陀名號，求生極樂，這叫淨土法門，是易行道，人人都可做到，此為離苦得樂的殊勝道諦。

何為八正道呢？這是佛告訴我們八種合理正當的行為：1. 正見：對世間的事情，要有正確真實不錯的看法。例如相信善惡因果，相信三寶，更相信佛說的四諦、八正道、六度、四念處、及緣起性空、決定不錯，這就名為正見。假如佛弟子，不信因果，沒有四念處觀，或去求神卜卦，看相算命，扶鸞跳童，相信神通，顯異惑眾，這就沒有正見。2. 正思：就是思想要純正，合情合理，不想一切不良不合情理的事。例如：偷盜、貪污，殺生、害命，破壞倫理風俗，違反法律道德等，切不可有此心念，有了便會做出害己害人的事，這叫不正思。3. 正語：就是不說謊，不咒罵人，不挑撥是非，不說對人對己無益的話。4. 正業：做一個良好的國民，從事正當職業，不殺生賣肉，不偷盜賭博，不經營非法及一切於人有害無益的事業。例如：大家樂、六合彩等。5. 正命：就是做有益社會人羣的工作，不以邪非的手段去謀取生活。6. 正勤：努力行善，不做罪惡害人的事情，即是修學四正勤。7. 正念：時常保持心地光明正大，思慕世間聖賢，如孔子、孟子。仰慕佛陀，憶念佛的教訓。尤其要常念彌陀，或觀音、地藏。俗話說：思仁仁至

。佛在心中，自然沒有其他不好的妄想雜念了。8. 正定：就是精神集中，能產生很大很妙的力量。這叫做四神足，亦名一心不亂。念佛能夠如此，決定可以了生脫死，橫超三界，往生極樂，一生成佛。這八正道，統攝念處、正勤、神足、五根、五力、七菩提分，乃至六度，是佛弟子必要遵行的事項。奉行八正道的人，心靈純潔，行為端正，三業清淨，有定有意，能增福增壽，前途光明幸福，可以得到三乘涅槃，成就佛果。中國佛教，各宗各派都修八正道，唯有密宗及日本真宗，殺生吃肉，不合正命。男女貪淫，不修梵行，不合正業、正思。密宗行者，多以咒術，驅邪使鬼，也不合八正道。所修既違犯八正道，當然不得解脫，不能證三乘涅槃，成佛更無可能。念佛之人，苟能長齋奉佛，老實念佛，提起一句佛號，當下便能具足八正道及六波羅蜜。念佛即是六度，前面已說過。佛是正等正覺者，故念佛便有正見。佛是正徧知，故有正思。念佛、禮佛、稱佛名號，故即有正語、正業、正思、正命，三業都清淨純正。執持名號，一心不亂，即有正念正定。一日乃至七日，或一向專念，即是正精進！

(二) 應辟支佛機說十二因緣法——辟支佛，此云獨覺。有二類：一是有佛出世，聞佛說十二因緣法，而修行悟入二空真如者，名緣覺。一是無佛出世，無師自

悟緣起無我者，名獨覺。十二因緣，即衆生生死流轉的必然規律。一般人不知生從何來？死往何去？就是不知十二因緣，此乃世間一切宗教學術所不能知，所未說者，唯佛能知能說。如阿含經說：「諸法因緣生，諸法因緣滅，我佛大沙門，常作如是說。」因是親因，如種子。緣是助緣，如水土日光肥料，能助種子生長結果。因生果已，果隨成因，如是因因果果，如環不斷，所以生死無窮盡。

四諦十二因緣偏通十法界諸法簡表		
十法界	譬喻	合 法
六凡法界法	沉淪生死海波中，頭出頭沒，不知生從何來，死往何去。輪迴六道，不能自出。	在諸緣中，日用而不知，違背佛性起妄用，感業苦如環不斷。
二乘法界法	不見水的濕性，只見波浪及水的差異相、生滅相，而求息波入水。	見生滅四諦及緣起皆空，而違滅諦，不見佛性心性不空。
菩薩法界法	見全波即全水，水波不二，不異不一，不生不滅，不常不斷。	見無生、無量諸緣，緣起性空，並見少分佛性心性。
佛法界法	見波浪及水，即見濕性，即妄是真。濕性與波浪，周遍全海，不異不一，不生不滅，不增不減。	見無量諸緣中全體即是佛性，心性。寂靜離相，常樂我淨，無作無起，無有。法在此佛性心性之外，一道清淨，相識皆空，其性如如。

佛說十二因緣，分流轉與還滅二門，含三世二重因果，歸納即是四諦。茲簡略說明如下：

1. 無明（無始煩惱妄想）。
2. 行（所作者惡之業）。

此二為過去能引者。過去又有過去，向前推之，則過去無始。

3. 識（因過去業行而有投胎的本識）。
4. 名色（因本識攬父母精血而有色心和合的胚胎）。
5. 六入（胚胎漸長而具眼等扶塵六根）。
6. 觸（由六根而對出胎後境界的接觸攝受）。
7. 受（因攝受便有苦樂捨等感受）。

此五為現在所引者。

8. 愛（因有感受，便生愛著，如蜂採蜜揮之不去。）
9. 取（因貪愛執著，便生追求獲取，雖有虎口之患，亦甘以赴，如飛蛾投火。）
10. 有（既有愛取之緣，便成三界（有）受生之因，隨業所牽受後報果。）

此二爲現在能生者。

11. 生（死此生彼，八識託胎，此爲來世果報體。）
12. 老死（來生必有之老病死等憂悲苦惱）。

此二爲未來所生者。未來又有未來，向後推之，則未來無終。

無明、行、愛、取、有，這是集諦，其餘七支屬現未苦果，是苦諦。無明滅乃至老死滅，這是滅諦。觀十二因緣智慧及行八正道，是道諦。聲聞人根鈍，故爲總相說四諦法。辟支是中根稍利，故爲別相說十二因緣法。所以聲聞辟支，皆以了悟四諦而斷分段生死，超出三界（有），成爲出世聖人。依成實論說：三乘同證一滅諦以成三乘聖果。依大乘說：三乘同觀二空真如而證果，但根有利鈍，見空有淺深，故有三乘之別。教法雖有別，教意則無殊，無非令衆生皆得無上菩提。

聲聞人急於解脫生死，佛應此類機，爲說知苦斷集慕滅修道的生滅四諦法，令得究竟無餘涅槃，了脫生死。如遺教經說：「佛說苦諦實苦，集真是因，更無異因，因滅故果滅，滅苦之道，實是真道。」佛應辟支佛根性，則說四諦之別相十二因緣法，此屬業惑緣起，只明十二因緣本空，不明佛性

不空。佛在大乘經，更明真如，法界、淨心緣起，十二因緣則非有，佛性則非無，非有非無名爲中道緣起。

六度已於前述，但有理事不同。小乘三藏明事六度，屬阿含。事理對論，而多以理奪事，屬方便。帶事談理，而多以理融事，屬般若。理事無碍，事事無碍，屬華嚴、法華。菩薩志在利他，佛故應機爲說六度。四教菩薩不同，所以佛說六度亦有淺深之異。

「令得無上正等正覺，成一切種智。」這二句是開權顯實，會三歸一，總結前述四種希有。三乘教法，皆獲成佛的利益，此即佛說法華之本意。無上正等正覺就是佛，一切種智，就是具足權實二智的佛智。心經云：「無智亦無得」，此從緣起而性空說。大般若經云：「無所得而得三身、四智、五眼、六通、卅二相、十力、四無畏、十八不共等。」此從性空而緣起說。本經所說得正等覺，成一切種智，是即有而空，即空而有，此名中道；亦名一乘，不二法門，三諦圓融，理事無碍。如本經方便品說：「諸佛兩足尊，知法常無性，佛種從緣起，是故說一乘。」一乘即是，一切衆生同得成佛的一佛乘，也是空有不二的一實相。當知：有得有成是修德，無得無

成是性德。修德有功，性德方顯，詳如本經懸談中說。

(二) 顯發佛佛道同

次復有佛，亦名日月燈明。次復有佛，亦名日月燈明。如是二萬佛皆同一字，號日月燈明，又同一姓，姓頗羅墮。彌勒當知：初佛後佛皆同一字，名日月燈明，十號具足，所可說法，初中後善。

此引過去先後二萬佛同名、同號、同性、同說妙法為證明，使聞者信受一乘妙法也。頗羅墮，是梵語，翻為利根，或翻滿。乃婆羅門十八大姓之一。此一節雖顯佛佛道同，亦酬答前面見諸佛涅槃及滅後行化事。不見諸佛涅槃前同說法華勝會，只言所可說法，初中後善。文殊廣引過去諸佛，以顯今佛說法華，是為最後了義極談；一代時教究竟結歸獨在此經，三世十方無不如此，故得稱為妙法。

庚二、別引後佛

辛一、見昔瑞之同今

壬一、衆集說法人定同

(一) 化衆同

其最後佛未出家時，有八王子：一名有意，二名善意，三名無量意，四名寶意，五名增意，六名除疑意，七名響意，八名法意。是八王子威德自在，各領四天下。是諸王子，聞父出家，得阿耨多羅三藐三菩提，悉捨王位，亦隨出家，發大乘意，常修梵行，皆為法師，已於千萬佛所植諸善本。

諸佛必先有子，後方出家者，為示現世間欲樂不可貪著，顯佛能具大丈夫德，難捨能捨，難行能行也。昔佛有八子，今釋尊僅一子，數雖不等，有子事同。一子表萬行一心，一道清淨。八子表修八正道，能悟一心。又心意識三，名義相通，一子即一心，八子表八識皆由自性清淨心所出，以淨心為體。八王子可分為四雙：一、有意。二、善意。是大智大悲一雙。三、無量意。四、寶意。是達有達空一雙。空是如薏寶珠，能出一切物故。五、增意。六、除疑意。是進善破惡一雙。七、響意。八、法意。是達妄知真一雙。達諸法如谷響，虛妄不實，名響意。知萬行一心為真實，名法意。依天台觀心釋：有意即阿賴耶識，為諸有之本故。善意即末那識，乃善惡染淨之依，因其起於淨心，故名善意。如中國的三字經：「人之初，性本善。」無量意即第六意識，能徧緣無量法故。寶意即身識，

衆生以身爲寶故。增意即舌識，除疑意即鼻識，響意即耳識，法意即眼識。八王子威德自在，各領四天下，即表八識心王，各統領諸相應心所法，及所緣之境，無不自在。聞父出家成佛，亦隨出家，發大乘意，常修梵行者，表轉識成智，轉染爲淨，攝用歸體也。出家意義有三：一、形隨聲聞比丘，不同於俗。二、行出塵事，恆持淨戒，以戒以法爲師，名爲法師。能宣妙理，亦名法師。三、得遇良緣，發菩提心，出家常修梵行，行菩薩道，福慧雙修，於諸佛所植諸善根功德，這是成佛必具的因緣。以此三義，總攝前述化衆的聲聞菩薩，故名化衆同。

(一) 化時、化主、化法同

是時日月燈明佛，說大乘經名無量義，教菩薩法，佛所護念。

諸佛未說法畢，必先說無量義，故名化時同。佛即化主同。說無量義，教菩薩法，佛所護念經，與今佛所說同，故名化法同。

(二) 入定同

說是經已，即於大衆中結跏趺坐，入於無量義處三昧，身心不動。是時天雨曼陀羅華，摩訶曼陀羅華，曼殊沙華，摩訶曼殊沙華，而散佛上及諸大衆。普佛世界六種震動。爾時，會中比丘、

比丘尼、優婆塞、優婆夷，天龍夜叉乾闥婆阿修羅迦樓羅緊那羅摩睺羅伽，人非人，及諸小王轉輪聖王等。是諸大衆，得未曾有，歡喜合掌，一心觀佛。

文殊舉見昔事之同今，與今時釋尊說法入定情況完全相同，文如前解，不復重述。

壬二、依定現瑞普照同

爾時，如來放眉間白毫相光，照東方萬八千佛土，靡不周徧，如今所見是諸佛土。

壬三、見光普照疑念同

彌勒當知，爾時會中有二十億菩薩樂欲聽法，是諸菩薩見此光明普照佛土，得未曾有，欲知此光所爲因緣。

以上兩節所述昔瑞同今之相，與前大衆所見釋尊入定放光現瑞，無甚差異，文略意同，故不重解。其不同者，前言四衆生疑，樂欲聞法。今言燈明佛時，說法會中，菩薩樂欲聞法。此乃前依本位，故言四衆，今據發心，故言菩薩。又前言四衆，實是菩薩，但在未說法華，尚未開顯之前，仍名四衆，以待開顯耳。如

本經五百弟子受記品說：「佛子所行道，善學方便故，不可得思議。知衆樂小法，而畏於大智，是故諸菩薩，作聲聞緣覺；以無數方便，化諸衆生類。……若我具足說，種種現化事，衆生聞是者，心則懷疑惑。」

辛二、推今事之同昔

壬一、起定說法同

時有菩薩名曰妙光，有八百弟子。是時日月燈明佛從三昧起，因妙光菩薩說大乘經，名妙法蓮華，教菩薩法，佛所護念。六十小劫不起於座，時會聽者亦坐一處，六十小劫，身心不動聽佛所說，謂如食頃。是時衆中無有一人，若身若心而生懈倦。

妙光者，妙心所具之智光，亦即證得根本無分別智名爲妙光，以德立名也。佛從三昧起，即無量義處三昧起，一般稱爲出定。劫，此云時分，有小中大三種。依智論說：人壽自八萬四千歲，每過一百年減一歲，減至十歲。再每過一百年增一歲，增至八萬四千歲，這一增一減的時間，有一六八，〇〇〇，〇〇〇年，名爲小劫。二十個小劫名一中劫，四個中劫名一大劫。六十小劫，身心不動，表當時大衆樂欲聽法之誠敬也。已得禪悅法喜之食，故能六十小劫，謂如食頃，不

生懈倦，此與後文五十小劫，謂如半日相同。即前面懸談論用，所舉本經十種不可思議中，時節不可思議。如智論云：「小乘法中無不可思議事，唯大乘有。」佛力所加，故令六十小劫長時，促爲一餐飯食之短時。不二法門，乃能長短無碍故。又說者聽者，皆隨語作觀，觀行相應，頓忘身心，真如實相現前，何有時間相，待至出觀，只一座耳，故曰謂如食頃。

文殊見昔佛起定，因妙光菩薩而說法華。以此例推，今佛起定，亦必因舍利弗等而說法華。今舍利弗爲羅睺羅師，昔妙光爲八王子師，故推今事之同昔也。

壬二、唱滅授記同

日月燈明佛於六十小劫說是經已，即於梵、魔、沙門、婆羅門，及天人阿修羅衆中，而宣此言：如來於今日中夜，當入無餘涅槃。時有菩薩名曰德藏，日月燈明佛即授其記，告諸比丘：是德藏菩薩，次當作佛號曰淨身，多陀阿伽度，阿羅訶，三藐三佛陀。佛授記已，便於中夜入無餘涅槃。

過去燈明佛，於說法華後，唱滅授記。以此例推，今佛於說法華後，亦必唱滅授記，故云同也。梵，即清淨義，指色界主。魔即欲界主。沙門，息惡行慈之

義，是印度一般出家人之通稱。婆羅門，淨行之義。天人阿修羅，略舉三善道，取其易入佛法之衆。宣者唱也。無餘涅槃，不同二乘所有，是佛應化之身，應衆生之機緣而爲說法，迨機緣已畢，此應化之身即示入寂滅無餘。統論涅槃有三種：一、性淨涅槃，凡聖平等，即法身德。二、圓淨涅槃，出障圓明，即般若德。三、方便淨涅槃，爲衆生故，非生示生，非滅示滅，即解脫德。此三種涅槃具足三德，故名無餘涅槃，即佛果大涅槃也。含持衆善，具足萬德，故名德藏。已證自性清淨心，故名淨身。多陀阿伽度，此云如來。阿羅訶，此云應供。三藐三佛陀，此云正等覺，或曰正徧知。如來即佛之斷德，大涅槃之法身德。正徧知，即佛之智德，大涅槃之般若德。應供，即佛之恩德，大涅槃之解脫德。以此三名，總攝佛果大涅槃之一切功德。增一阿含經說：「諸佛出世必爲五事：一、轉法輪。二、度父母。（此二爲法身德）三、無信之人立於信地。四、未發菩提心令發。（此二爲解脫德）五、授當成佛記（此爲般若德）。」中夜，即指生死長夜，於其中間解脫生死，故曰中夜人無餘涅槃。入者，證於三德大涅槃，故名入，又捨化身之有相，入法身之無相，故名入。

問：燈明佛說法華後，不再說涅槃，即取滅度，今佛何故說涅槃後，始滅度

呢？

答：釋尊出於五濁惡世，說法華圓教之義，利根得悟，鈍根及退席者，尙未解，故須再說涅槃，會四教同歸大涅槃，俾一切衆生同得成佛。此即如本經說：「欲令一切衆，如我等無異。」此乃釋尊示生示滅之本意也。

壬三、滅後宏經同

佛滅度後，妙光菩薩持妙法蓮華經，滿八十小劫，爲人演說。日月燈明佛八子，皆師妙光，妙光教化，令其堅固阿耨多羅三藐三菩提。是諸王子，供養無量百千萬億佛已，皆成佛道。其最後成佛者名曰然燈。八百弟子中有一人號曰求名，貪著利養，雖復讀誦衆經而不通利，多所忘失，故號求名。是人亦以種種善根因緣故，得值無量百千萬億諸佛，供養恭敬，尊重讚歎。

燈明佛既滅度，妙光持經化衆，此明法輪不斷，亦顯昔有弘經之能，故今有釋疑之德。持即受持，含有：聞法起信，了解其義，依義修行，行成自證，復行化他，皆名受持。堅固者，八地不退名堅固，或初地得不壞信名堅固。供養者修財法二施之因，諸佛爲良緣，成佛爲得果，世出世間法，皆不離因緣果報；而佛

道因緣，全賴師友，亦全由修證也。然燈佛成佛，是在釋尊修滿第二大阿僧祇劫以前。無量壽經魏譯本中說錠光佛，即然燈佛，此是古然燈佛。唐譯本所說然燈佛，是今然燈佛，授釋尊成佛之記者，不可混同。求名者，指貪求名聞利養。文殊舉出，是示現知過去事，不是說四眾過。此人雖求名利；但以善根深厚，得值諸佛，終亦成道。由此可知，學佛弟子，必須多多培植善根福德。如何培植？那就要：在三寶門中，以虔誠清淨之三業，身恭敬，意尊重，語讚歎，而修財法供養。親近三寶，聽聞佛法，發菩提心，福慧雙修，如是便能世世值遇諸佛。如本經妙莊嚴王品說：「種善根故，世世得善知識，其善知識，能作佛事，示教利喜，令人無上正覺。」淨業行人，尤須切記彌陀經所說：「不可以少善根福德因緣，得生彼國。」

文殊所以引昔八千八百弟子者，用以釋眾疑。疑謂彌勒是補處菩薩，文殊非此土後補佛，何得彌勒反問文殊？故舉彌勒是昔日八百弟子之一，文殊是昔日師，故今應向師請問，由師所答，決定非謬也。

庚三、結答今佛

彌勒當知！爾時妙光菩薩豈異人乎？我身是也。求名菩薩，汝

身是也。今見此瑞與本無異，是故惟忖：今日如來，當說大乘經名妙法蓮華，教菩薩法，佛所護念。

最後文殊以結會古今之事，來答復彌勒及大眾之疑問。爾時是指往昔燈明佛時，妙光即我文殊，求名即汝彌勒。此結會古今見瑞相之人同。今見此瑞，指前述所見釋尊入定、雨華、地動、放光、照見萬八千佛土等瑞相。與本無異者，本指往昔燈明佛時所有瑞相，古今相同，故曰無異。惟忖，即思惟忖量。今日如來以下，此結會古佛今佛說法相同。前述古佛為諸菩薩說大乘經名無量義，此無量義經，亦別名妙法蓮華經。本節今佛當說大乘經名妙法蓮華等，而此法華經亦傍名無量義經，是故古佛今佛說法無異。一心萬行，名無量義。萬行一心，名妙法蓮華。十方三世諸佛說法，唯指一心，何法不依心之所立。會得此意，即是轉法華，不了此意，即被法華轉，大眾珍重！

戊二、偈頌

己一、廣偈古佛

庚一、見昔瑞之同今

(一) 頌過去最初佛同今

爾時文殊師利，於大眾中欲重宣此義，而說偈言：

**我念過去世 無量無數劫 有佛人中尊 號日月燈明
世尊演說法 度無量眾生 無數億菩薩 令入佛智慧**

此二頌即重頌長行所述，文殊所見古佛四種希有：時節、佛名、說法、利益。今日釋尊說法，亦同有此希有，凡有聞法者，無一不成佛，故曰令入佛智慧。由此可知：十方三世佛，說法度生成佛，無非「開示悟入佛之知見」，佛知見即是佛的智慧。不是教眾生有什麼秘密、神通、口訣。也不是教眾生做些救濟慈善，或多造寺廟，廣增常住，拜懺消災等事。諸佛是教導我們！從親近善知識，多聞佛法，如理思惟，法隨法行，斷除煩惱，清淨三業，悟證一心萬行，萬行一心，是心作佛，是心是佛，性空緣起，二諦圓融，理事無碍，這就是人人心中本具的佛智慧，亦名一切種智。有了佛慧，便是成佛！我們學佛要在求學佛的智慧，不是求學別的什麼。而佛智非是向心外求得，必須向自心中開發。故經云：「諸佛解脫（佛智），在眾生心行中求。」「五度如盲，般若為導。」「般若以為父，方便以為母，慈悲為養育，一切諸世尊，由是而出生。」「一切智智相應作意（求佛智慧），以無所得（般若）為方便，大悲（由大悲生菩提心）為上首。」

希望諸同學，三復斯言！有智慧才能修六度萬行，才能斷煩惱，度眾生，成佛果；有智慧才能上品往生，花開見佛悟無生啊！

（二）頌過去最後佛同今

佛未出家時，所生八王子，見大聖出家，亦隨修梵行。

此一頌重頌曾見事與今同。過去三萬日月燈明佛，其最後佛有八子，今佛八子，數雖不同，子則無別。

時佛說大乘，經名無量義，於諸大眾中，而為廣分別。

此一頌亦重頌曾見事與今同。一為無量，一心萬行，名為廣分別。

佛說此經已 即於法座上 踟躕坐三昧 名無量義處

天雨曼陀華 天鼓自然鳴 諸天龍鬼神 供養人中尊

一切諸佛土 即時大震動 佛放眉間光 現諸希有事

此三頌重頌曾見說法威儀及現瑞與今皆同。多舉天鼓自然鳴，是以帝釋天之善法堂有鼓，不扣而自發音，用警天眾毋得放逸之事，比喻佛說法，是應眾生機而有，乃無說而說，令眾生警覺修行佛法也。八十華嚴十五卷說：「一切利天鼓，從天人業報而有，天人放逸時，自然出此音：一切五欲悉無常，如水聚沫性虛

偽，諸有如夢如陽燄，亦如浮雲水中月。』天人聞此，悉至善法堂，帝釋為說法。」

**此光照東方 萬八千佛土 示一切衆生 生死業報處
有見諸佛土 以衆寶莊嚴 瑠璃玻瓈色 斯由佛光照**

此二頌重頌曾見佛放光，及見諸佛土與六趣流轉與今皆同。生死業報處是穢土，衆寶莊嚴是淨土，所見諸佛土有淨有穢，亦與今同。玻瓈即水晶，亦云水玉，此屬石類，處處皆有。

**及見諸天人 龍神夜叉衆 乾闥緊那羅 各供養其佛
又見諸如來 自然成佛道 身色如金山 端嚴甚微妙
如淨瑠璃中 內現真金像 世尊在大衆 敷演深法義
一一諸佛土 聲聞衆無數**

各供養其佛，即顯六趣界中各有佛示現也。自然成佛道，非是自然外道所執諸法自然生，無有因緣；而是說佛在因地修二道五菩提，經一大阿僧祇劫，登地破無明證法身，然後經第二第三大劫，修出到菩提，皆是任運自然與真如法性相合，念念不退無上菩提，直至究竟菩提，因圓果滿成報身佛，身如須彌山，微妙

端嚴。淨瑠璃喻法身佛，本來清淨故。內現真金像，喻佛的報化二身，應機現身故。深法義，即大乘圓教，亦即本經。聲聞是僧寶。此重頌所見三寶化世，過去與今相同。

**因佛光所照 悉見彼大衆 或有諸比丘 在於山林中
精進持淨戒 猶如護明珠 又見諸菩薩 行施忍辱等
其數如恒沙 斯由佛光照 又見諸菩薩 深入諸禪定
身心寂不動 以求無上道 又見諸菩薩 知法寂滅相
各於其國土 說法求佛道**

此四頌重頌曾見菩薩修行六度，與今相同，以答彌勒前所見而問：菩薩種種相貌，今昔無異。悉見彼大衆，即見出家在家聲聞菩薩四衆。持淨戒如護明珠，此指聲聞比丘及出家菩薩所修戒度圓滿無過。其餘五度，普遍為出家在家菩薩所修，故言諸菩薩。知法寂滅相，非證根本智不能知。此指諸菩薩以加行般若證得實相般若，具有根本智，然後起後得智，說種種法，轉法輪，度衆生，求佛菩提。

(三) 頌過去大衆疑念同今

**爾時四部眾 見日月燈佛 現大神通力 其心皆歡喜
各各自相問 是事何因緣**

各各自相問，即同前述四眾咸作此念，是佛光明神通之相，今當問誰？今昔疑念相同也。

庚二、推今事之同昔

(一)頌說法同

**天人所奉尊 適從三昧起 讚妙光菩薩 汝為世間眼
一切所歸信 能奉持法藏 如我所說法 唯汝能證知
世尊既讚歎 令妙光歡喜 說是法華經 滿六十小劫
不起於此座 所說上妙法 是妙光法師 悉皆能受持**

此四頌重頌說法同。天人所奉尊，即天人師及世尊二種通號合稱，指日月燈明佛。適者近也始也，從定起然後說法，此為諸佛之通軌，表由定發慧，能自利又能利人，能引眾生至無上菩提。世間是指有情世間。眼有五眼：肉眼、天眼、慧眼、法眼、佛眼。見思煩惱能障慧眼，塵沙煩惱能障法眼，無明能障佛眼。妙光菩薩已斷見思塵沙煩惱，且破無明，具有出世智慧，照達真俗，故名世間眼。

奉持即受持，有境界受，自性受。妙光聞佛說一乘妙法，此名法藏，領受此不思議法藏為心所依境，此為境界受。復因信解以證悟於自心，此為自性受。有此二受，故能持之不退不失，為一切眾生作皈依信仰。如我所說法，唯汝能證知，即「如是，如是，汝如是，我亦如是。」說法華六十小劫不起座，此是不思議佛智所為，所謂延一念為多劫，促多劫為一念，乃華嚴十玄門事事無碍境界。妙光悉能受持，正與今時舍利弗受佛付囑同也。

(二)頌唱滅同

**佛說是法華 令眾歡喜已 尋即於是日 告於天人眾
諸法實相義 已為汝等說 我今於中夜 當入於涅槃
汝一心精進 當離於放逸 諸佛甚難值 億劫時一遇
世尊諸子等 聞佛入涅槃 各各懷悲惱 佛滅一何速**

「令眾歡喜已」，即如遺教經所說，「所應度者皆已得度，其未度者已作得度因緣。」大眾聞法得益歡喜，亦即諸佛化緣事畢，故應唱滅。「諸法實相義」，即諸法唯是一心的真實相，此心無相無不相，性空緣起，緣起性空。無相，故畢竟空，應心無所著，心無所得，應無所住而生其心。無不相，故畢竟有，應觀

法界性，一切唯心造。當隨緣無碍，發心無量，願行無盡。「中夜入涅槃」，有事有理。事者，印度計時分日夜六時：前日、中日、後日、前夜、中夜、後夜，有如中國過去計時用天干地支。中夜寂靜，乃可安息，喻為萬里晴空，一輪明月，亦即本經譬喻品說：「如來已離三界，寂然閒居。」是故諸佛皆於中夜滅度。理者，中夜入涅槃，表行於非空非有之中道，得入中道實相之佛果大涅槃。又佛入涅槃，是表功圓果滿，萬行歸於常樂我淨的一心。這是生滅既滅，寂滅現前，無生無滅，無去無來，無苦無樂，無古今之變易，無色心之對待，離一切對待的假相與概念，純是絕待的圓明寂照。有無限的生意，無量的光明，無邊的德用，是一種大自在大解脫的境界，不可思議，唯證方知，不可把它與世人的死亡，同等看待。「精進」為出世之根，「放逸」為生死之本，理當應修應斷；何況諸佛億劫方遇，今值良緣，聞佛說法，真有如盲龜遇浮木孔，豈可空過此生，不一心精進，勤修佛法，永離放逸懈怠，才不至於入寶山而無所得也。故經云：「諸佛出世第一樂，聞法奉行安隱樂，大眾和合寂滅樂，衆生同修勇進樂。」各各懷悲惱，此非世間情感的悲惱，是聞佛入滅，世間空虛，衆生無依，而生悲惱。蓋佛為世間之光明，苦海之灯塔，一旦涅槃，如晝無日，如闇無燈，衆生失導，故可

悲惱。因悲惱故有下文佛之慰喻及授記，就好像今釋迦世尊，說法華後唱滅，將未度衆生付囑彌勒也。

三)頌授記同

聖主法之王 安慰無量衆 我若滅度時 汝等勿憂怖
是德藏菩薩 於無漏實相 心已得通達 其次當作佛
號曰為淨身 亦度無量衆

佛既為警衆生之放逸而唱滅，故復慰衆生之悲惱而授記，此即諸佛度生，所用折伏攝受之二門也。佛為聖中之聖，故稱聖主。佛為法王，於法自在，故稱法中王。

四)頌滅後宏經同

佛此夜滅度 如薪盡火滅 分布諸舍利 而起無量塔
比丘比丘尼 其數如恒沙 倍復加精進 以求無上道

此二頌重頌入滅宏經同。前面長行文但說涅槃，重頌兼明起塔，及四衆精進求道；此即後文所說良醫留藥喻，應以涅槃而得度者，佛即現涅槃而度脫也。「薪盡火滅」，小乘佛以果報身為薪，智慧為火，慧依報身，身滅智亦亡，則一滅

永滅。大乘佛以衆生得度之機爲薪，逗應爲火，衆生機盡，應化之身入滅；而化身示生示滅盡未來，徧法界，時空無盡，滅而無滅也。

是妙光法師	奉持佛法藏	八十小劫中	廣宣法華經
是諸八王子	妙光所開化	堅固無上道	當見無數佛
供養諸佛已	隨順行大道	相繼得成佛	轉次而授記
最後天中天	號曰然燈佛	諸仙之導師	度脫無量衆
是妙光法師	時有一弟子	心常懷懈怠	貪著於名利
求名利無厭	多遊族姓家	棄捨所習誦	廢忘不通利
以是因緣故	號之爲求名	亦行衆善業	得見無數佛
供養於諸佛	隨順行大道	具六波羅蜜	今見釋師子
其後當作佛	號名曰彌勒	廣度諸衆生	其數無有量

此一段頌文，即是重頌佛滅後行化也。「隨順行大道」，大道即大乘菩薩道，含三道五菩提，五位十二住，乃衆生由凡夫至佛果之光明大道。又如中國的中庸說：「天行健，君子以自強不息。」此亦爲隨順行大道，隨順天地日月永恒不息之精神以修菩薩道也。「相繼得成佛」。例如釋迦佛，於第一大劫初，逢古釋

迦佛，自後更逢七萬五千佛，相繼成佛。第二大劫初，逢寶髻佛，自後更逢七萬六千佛，相繼成佛。在第三大劫初逢然燈佛，自後更逢七萬七千佛，相繼成佛。三大劫滿，再經百劫修相好，初逢毗婆尸佛，於九十一劫逢底沙佛。此爲相繼得成佛也。世間以天爲上，佛爲「天中天」，表佛是出世間的無上聖人也。「仙」，指捨離憤鬧，寂靜修行之沙門言，非指一般神仙。「導師」，菩薩爲導師，佛是大導師。「求名利無厭」，貪著已得利名，更求未得名利也。如律中說：「名聞及利養，愚人所愛樂，如劍斬人頭，能損害善法。」所以佛弟子應當遠離名聞利養。雖有福德因緣，亦要不貪不著，如薄拘羅尊者，入滅後仍却金貝，可爲千古楷模也。「廢」，即廢弛，不認真修習。或廢棄，中途停止，見異思遷，朝三暮四，皆不可也。「亦行衆善業，得見無數佛。」可見要見佛，無論今生見，或來生見，都必須修行衆善業，以培植善根福德。有福才有慧，有慧才能見佛，佛是覺義，唯智慧才能有覺故。福慧是相依相成，兩不相離，所以佛弟子，無論出家在家，皆當福慧雙修。修福以十善業爲根本，修慧以念佛爲第一。古德說過：「人天路上作福爲先，生死海中念佛第一。」希諸同學切記勿忘。

己二、結答今佛

彼佛滅度後	懈怠者汝是	妙光法師者	今則我身是
我見燈明佛	本光瑞如此	以是知今佛	欲說法華經
今相如本瑞	是諸佛方便	今佛放光明	助發實相義
諸人今當知	合掌一心待	佛當雨法雨	充足求道者
諸求三乘人	若有疑悔者	佛當爲除斷	令盡無有餘

文殊最後總結答復彌勒：汝等所疑問者，我過去曾已見過燈明佛，也是這樣放光現瑞，然後說法華；所以知道今釋迦牟尼佛，現在放毫光現瑞相以後，必定要說法華經。何以故？今佛放光明，一方面是警覺有緣衆生皆集靈山聽法，令深生渴仰。一方面顯佛所證諸法唯一心的真實相，是非常深密，特以放光來助發實相義理，這是諸佛的善巧方便。因爲諸法唯一心的實相，就是一心無相，名爲畢竟空；又無不相，名爲畢竟有。諸法一心的寂滅相、空性，妙不可言，常樂我淨，此名正因佛性。衆生諸佛同一佛性，但衆生爲煩惱業障所蓋覆，有而不能見。如貧女家中寶，如衣裡所繫珠，要有方便，才能取出應用無缺。佛放眉間白毫相光，是表亦空亦有的中道實智，以此智光爲助緣，能照了顯發空有不二的一心實相，此即了因佛性。隨光所見，亦是唯心所現：六趣流轉之生死苦，三寶化世之

出世樂。一爲無量，一心萬行之菩薩行。諸佛成道，滅後行化之度生事。令見聞者，依此知苦斷集薰滅修道，同得悟入一心實相，畢竟空亦畢竟有，此即緣因佛性。三因具足，即是諸法一心實相，亦名佛性，大般涅槃。十方三世佛，自行化他，皆爲顯發一心實相，此爲「諸佛方便」。當知本品所述事相，即是助發一心實相的方便，如去泥出金，如用鏡照物；苟能直下承當，明心見性，毋須以後各品的多說。奈何衆生久溺生死，處處貪著，種種妄想，仍然迷而不覺，釋尊才不惜眉毛掃地，三周說法，諄諄誘導，開權顯實，開迹顯本，俾令大地有情，同悟一心實相，同入如來覺海。可見法華嘉會，功德難思，佛恩深重，歎莫能窮！

「懈怠者汝是，妙光者我身是」，此是文殊結會古今，古今人同，問答可信也。「本光瑞」，指過去佛放光現瑞；又表本性光明，即靈光獨耀，迥脫根塵之心光也。「合掌一心待」，合掌，住身正威儀，謂身無別用。一心，住心正威儀，謂意無他緣。文殊令大衆住身心二儀，待佛後說也。「充足求道者」，說小乘教，名半字教，故生解不充足。今佛當說一乘滿字教，故名充足，能證法身故。「諸求三乘人，若有疑悔，佛當除斷。」三乘人若疑，佛既教我二乘，自疑成佛無分。佛今於法華會上授聲聞成佛之記，即爲除斷此疑。菩薩若疑，佛所說大乘

教菩薩法，爲我菩薩獨有，非二乘所堪修。佛今於法華會中明示舉手低頭皆是菩薩行，何況二乘出世聖行。再明告聲聞所行即菩薩道，漸漸修學，悉當成佛，卽爲除斷此疑。二乘人若悔，先聞小法，卽便修證，末由大乘修入，不得成佛者。今佛將在法華中開三會，這些疑悔皆一掃而空。故文殊答說：「令盡無有餘。」

這一段結答之重頌，天台法華文句更有深意的解析：此是文殊伏斷四疑，使彌勒莫再有問。第一疑，因文殊廣引先佛曾說法華，故有人或疑，諸佛應機施教，人時既不相同，古佛所說雖名法華，今佛何必同名法華？文殊卽以「我見燈明佛，本光瑞如此，以是知今佛，欲說法華經。」此四句頌，斷其疑法華名也。第二疑，諸佛所說大乘法，或有名同義同，或有名同義異，其體未必相同？文殊卽以「今相如本瑞，是諸佛方便，今佛放光明，助發實相義。」此四句頌，斷其疑法華體也。第三疑，實相無相，何人得悟入？文殊卽以「諸人今當知，合掌一心待，佛當雨法雨，充足求道者。」此四句頌，斷其疑法華宗也。如後文云：「凡有聞法（指法華）者，無一不成佛。」第四疑，佛雨大法雨，止洽菩薩，能否亦潤二乘？文殊卽以「諸求三乘人，若有疑悔者，佛當爲除斷，令盡無有餘。」此四句頌，斷其疑法華用也。至此事窮理盡，真是善於問答；亦可知天台祖師善傳

佛意，同堪讚歎矣！

第三章：問答研討

問：序品後分，文殊何故將彼顯此，引古證今？

答：將彼顯此，欲顯十方諸佛道同。引古證今，明三世佛法無異。欲令聞妙法者，斷疑生信也。

問：釋尊現瑞，彌勒疑問，文殊決答，不舉他人，此有何意？

答：釋尊是現在佛，彌勒是未來佛，文殊是過去佛，三世佛同會靈山，共開一乘菩提道。今佛現瑞，是表一乘究竟果。未來佛疑問，是表一乘因位人，尚未達一乘果事，故有疑問。必須過去古佛方達佛佛道同，才能釋疑也。又釋尊是和尙，文殊爲阿闍黎，彌勒爲教授師，三聖是此土佛弟子得菩薩戒師，共弘一乘菩薩道，以利羣生也。再說，三聖過去共就日月燈明佛學法華經，今欲報佛法恩故，共同發起宏揚法華也。

問：序品讚歎菩薩功德，有一善人佛慧，通達大智。「不知何爲佛慧，何謂大智？」

答：佛慧大智，皆爲超勝凡夫外道及二乘所有智慧之稱。世間的科學、哲學

、文學、社會學的智慧，這都是心緣外境，比量而知的小智慧。二乘僅證我空眞如，也不是佛慧大智。唯有見諸法唯是一心緣起，所謂如是相，乃至本末究竟。此心無相無不相；無相則無自性無所得，無不相則無量無碍，性空緣起，緣起性空。通達理事無碍，空有不二、生佛平等的智慧，才是佛慧大智。如大涅槃經說：「二乘見十二因緣本空，不見佛性不空。」這是淺般若，不得名佛慧大智。佛慧見空者，是心外無法，無我我所，即人法二空眞如。見有者，是一心萬行，萬行一心；此即一心而性空緣起，緣起性空。緣起故有，性空故空，空是眞諦，有是俗諦。佛所證所見，是眞俗二諦相依相成的一心，所謂二諦融通三昧印。菩薩所修所學，亦必如佛，識心達本源，號曰爲沙門，二諦圓融，理事無碍。見空不見有，還是有所得，是淺般若，乃二乘智慧。見有不見空，種種妄想執著，這是凡夫外道的世間智慧。唯有見一心無相（空），而具三千性相（有），沒有妄想執著的無相無不相智慧，才是深般若，得名佛慧大智，亦名佛之知見。又所謂大智者，試問世間何法最大？一念心性最大。如楞嚴經說：「空生大覺中，如海一漚發」所謂：心包太虛，量周沙界，世間虛空最大，可是虛空不出心外。吾人一念心性，橫徧十方，豎窮三際，世間古今一切法，都不能超出心外，所以心是絕

對的大。此心靈靈覺覺，本有一切智慧，所謂無師智，自然智，一切種智，此名大智。有此大智，故名佛，佛是覺者，有智才覺。心如虛空，心如大地，何物不從空而立，不依地所生？三界唯心，萬法唯識，何法不因心識而所顯現？但了心地，故號總持；心無所得，名爲正覺，亦名善入佛慧，通達大智也。

問：序品參加聽經菩薩，何故未列普賢？

答：因普賢是本經勸護修學的勸護人，在本經最後有普賢勸發品，不同其他菩薩，或爲當機，或爲影響，或爲證信，故未列。

問：如何修習法華？淨土、法華、普賢行，三者能否兼修？

答：最好是兼修。因爲法華是教菩薩法，令一切菩薩同佛悟入佛之知見，令一切衆生同得成佛。如何成佛呢？要修普賢行，及修最方便容易的淨土法門。甚麼是普賢行呢？普者，普遍十法界，賢者，賢善諸法。此一切善法不離一心，此心即衆生，此心菩薩佛。即是一心萬行，萬行一心；時空無量，行願無量，無量即是阿彌陀。如何修普賢行呢？即普賢行願品所說：「我所修行無有量，獲得無量諸功德，安住無量諸行中，了達一切神通力（萬法唯心作）。三世諸佛所稱歎，如是最勝諸大願（十大願王），我今迴向諸善根，爲得普賢殊勝行。願我臨欲

命終時，盡除一切諸障礙，面見彼佛阿彌陀，即得往生安樂刹（世界）。我既往生彼國已，現前成就此大願，一切圓滿盡無餘，利樂一切眾生界。……我此普賢殊勝行，無邊勝福皆迴向，普願沉溺諸眾生，速往無量光佛刹。」修普賢行願，導歸極樂，不僅是能圓滿菩薩道，成就究竟佛果；而且即是修行法華經，自他速得成佛故。所以古德說：「捨淨土法門，上不能圓成佛道，下不得普度羣生。」

「至心稱念彌陀佛（指念佛往生），即是無上深妙禪（指開悟成佛）。」是誠語也！實語也！要修習法華，要成佛，豈可忽視修普賢行及發願念佛往生極樂？當知：修行淨土法門，即能成就四法：一者為諸佛護念，二者植眾德本，三者入正定聚，四者發救一切眾生之心。如是成就四法，於如來滅後，必得是法華經，即是修習法華經。法華與淨土，實是兩不相離；生淨土是為成佛度生，要成佛度生須生淨土。淨業行人，兼習法華，最好能經常研習法華及普賢行願品：一、發救一切眾生之心，而信願念佛求生淨土。二、修普賢行願，積集功德，而迴向極樂。三、當依安樂行品自行化他，是為正定聚菩薩。四、效法藥王，知恩報恩，為法忘軀。效法妙音觀音，多行方便，慈悲利濟，行與佛同，必得諸佛護念。五、三七精進，至心稱念彌陀，成就一心不亂，得念佛三昧，即是得法華三昧也。六

、萬善為因，萬德為果，十善念佛，兼修最好。七、受持讀誦法華，為他人說。供養讚歎三寶，清淨持戒，忍辱無瞋，常貴坐禪，精進勇猛，攝諸善法，利根智慧，善答問難。不以小善而不為，不以小惡而為之。

序品結要頌：

**佛在靈山大眾圍，放光現瑞甚希奇，
毫光徧照東方國，萬法唯心了了明。**

**文殊彌勒互相酬，往昔如今不用疑，
妙法蓮華無上法，法輪常轉永無休。**