

八戒述要補充資料

上天_F因法師講於.花蓮(2000)、錄音帶配合用書

八戒述要

將述此要，大分為三：

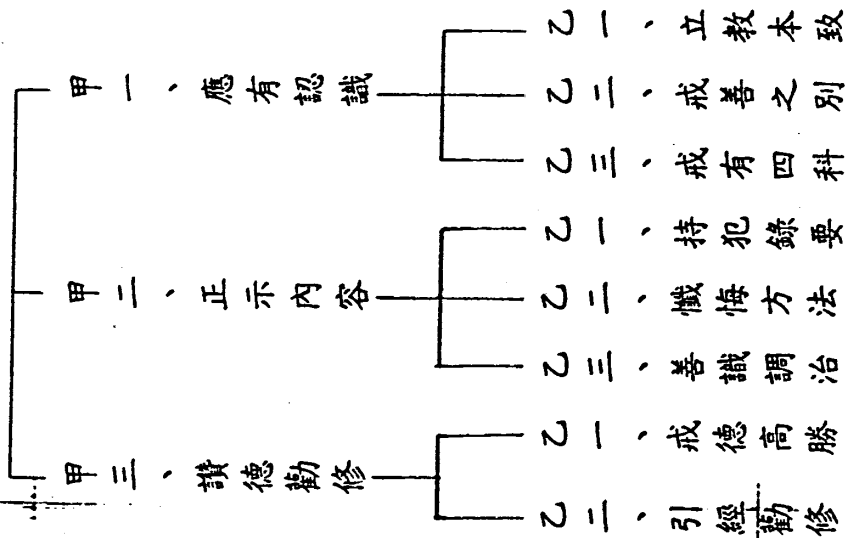

今初

甲一、應有認識 三

乙一、立教本致

業疏云：戒是警意之緣也。以凡夫無始隨妄興業，動與妄會，無思

返本；是以大聖樹戒警心，不得墮妄，還淪生死。

乙二、戒善之別

業疏云 問：一切善作，盡是戒否？

答：律儀所攝善作名戒，自餘十善，但單稱善，不名為戒。

濟緣釋云：戒有二義。一、有本期誓，二、遍該生境；餘善反之，

故不名戒。

乙三、戒有四科

(一) 戒法

資持云：聖人制教名法。

事鈔云：言戒法者，語法而談，不局凡聖，直明此法，必能軌成出離之道。要令受者，信知有此。

(二) 戒體

資持云：納法成業名體。

事鈔云：謂法界塵沙二諦等法。以己要期，施造方便，善淨心器必不為惡，測思明慧，冥會前法。以此要期之心，與彼妙法相應，於彼法上有緣起之義，領納在心，名為戒體。

三

四

(三) 戒行

資持云：依體起護名行。

事鈔云：戒行者，既受得此戒，秉之在心，必須廣修方便，檢察身口威儀之行，克志專崇，高慕前聖。持心後起，義順於前，名為戒行。

(四) 戒相

資持云：為行有儀名相。

事鈔云：戒相者，威儀行成，隨所施造，動則稱法，美德光顯，故名戒相。

甲二、正示內容 三

乙一、持犯錄要二

初、持犯總義。二、持犯別相。

今初

丙一、持犯總義二

(一)、業疏三宗

- 一、實法宗——但防身口，不約心論。
- 二、假名宗——重緣思覺，即入犯科。
- 三、圓教宗——微縱妄心，即成業行。

(二)、辨犯優劣

△事鈔云：今略述起罪必約三性而生，受報淺深並由意業為本。故明了論解云：破戒得罪輕重不定。

五

六

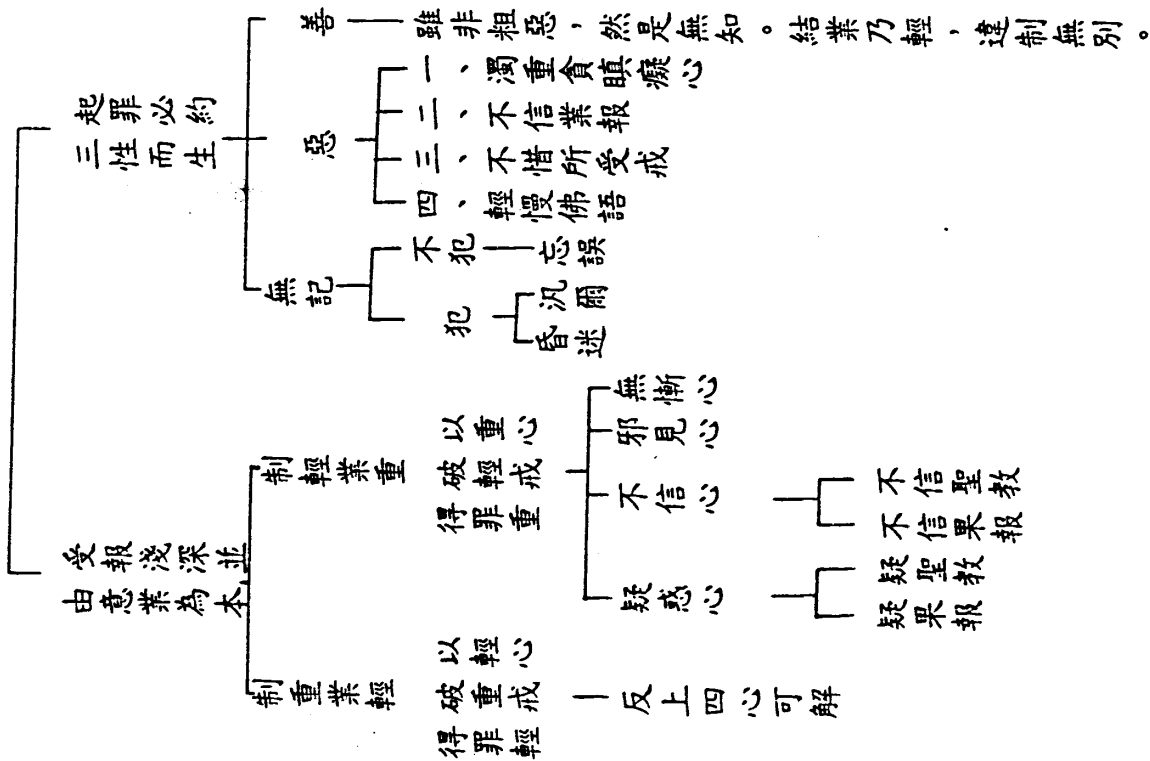

丙二、持犯別相九

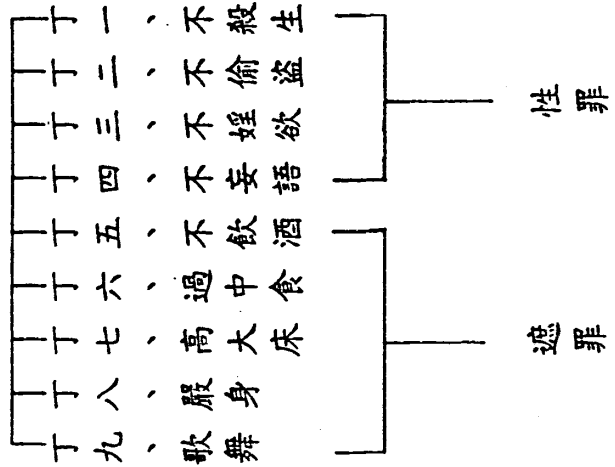

今初

丁一、不殺生

1 釋名——斷有情命，是曰殺生。

2 內容——凡有命者，不得故殺。若自殺、教他殺、方便殺、咒殺、墮胎、破卵、與他毒藥，令命斷者，並得殺罪。

七

3 列緣——具五緣成犯：一、是人。二、人想。三、起殺心。四、與方便。五、命斷。

八

4 罪相

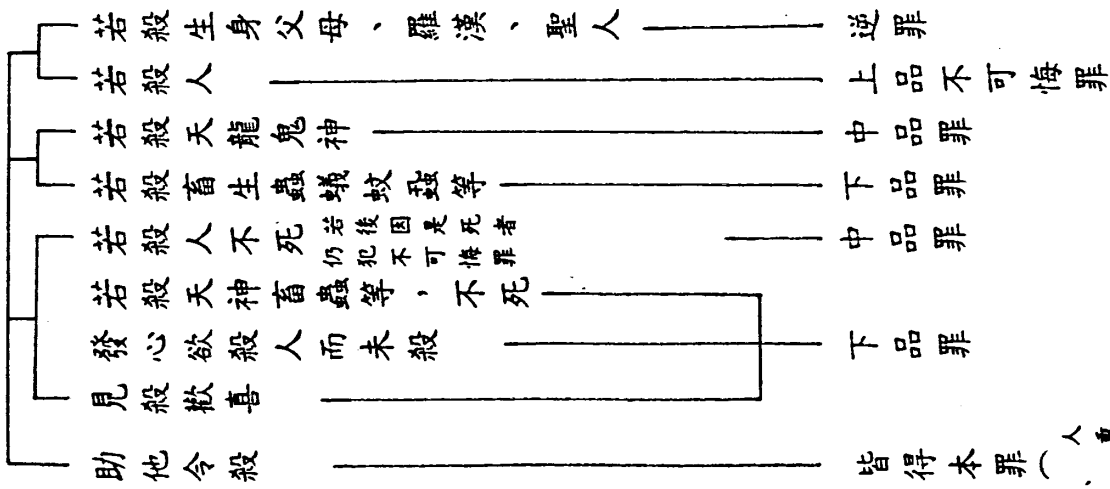

皆得本罪（人重、天等中、畜生等下。）

5 境想

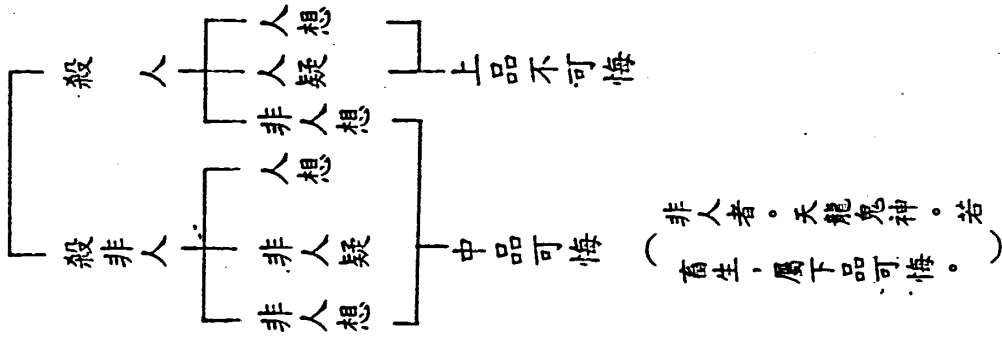

6 開緣

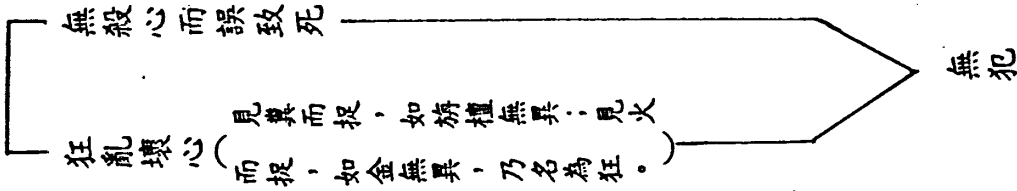

九

十

丁二、不偷盜

- 1 釋名 —— 非理損者，名之為盜。
- 2 內容 —— 凡有主物，不得盜心故取。若自取、教他取、方便取、咒取、因寄取、迷惑取、抵債不還、偷稅、冒渡等，並名盜罪。
- 3 列緣 —— 具六緣成犯：一、有主物。二、有主想。三、有盜心。四、重物。五、興方便。六、舉離本處。

4 罪相

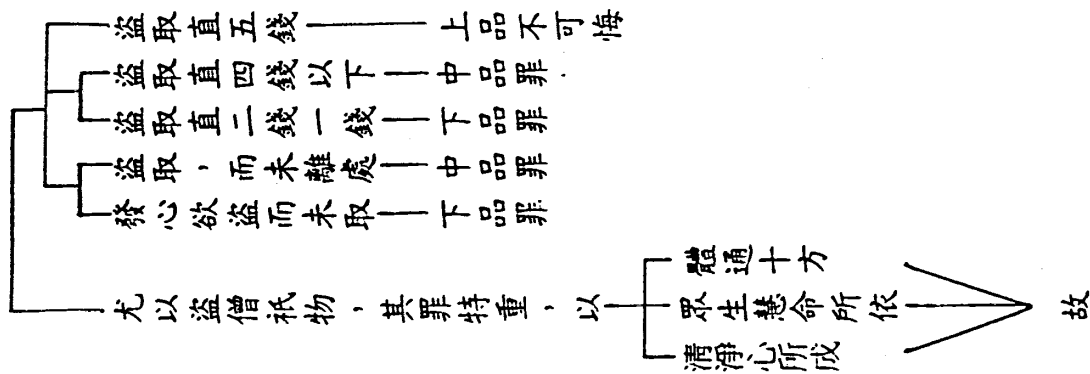

5 境想

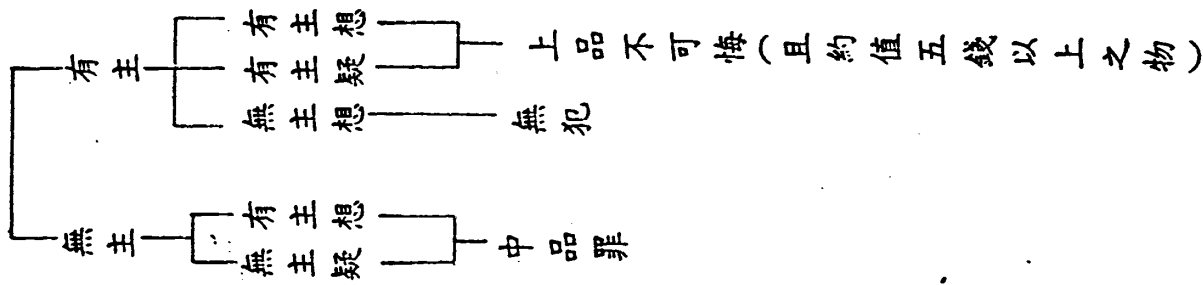

6 開緣

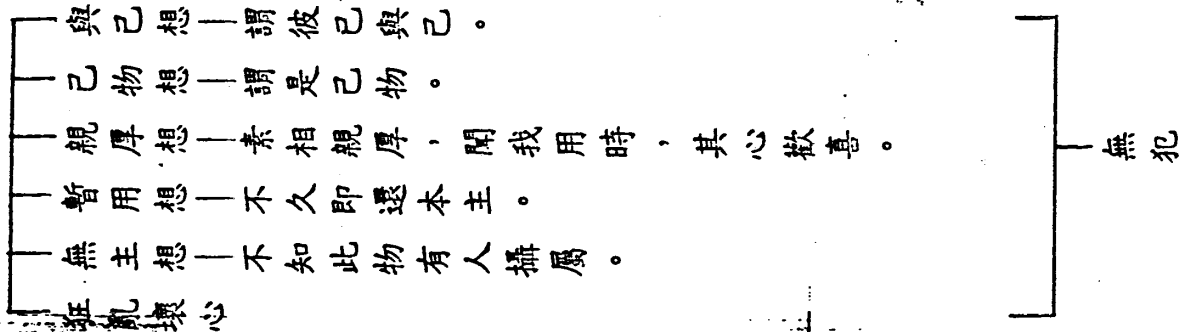

十一

十二

丁三、不婬欲

1 犯境——事鈔云『四分中。犯境。謂人非人^{天子鬼神等}畜生三趣。據報則男女二形。據處則女人三道，謂大小便及口，男子二道。此等婬處。若覺，睡眠。若死未壞，少壞。但使人婬處如毛頭，皆上罪。律云。牛馬豬狗雁雞之屬。莫問心懷想疑，但是正道皆重。』

2 列緣

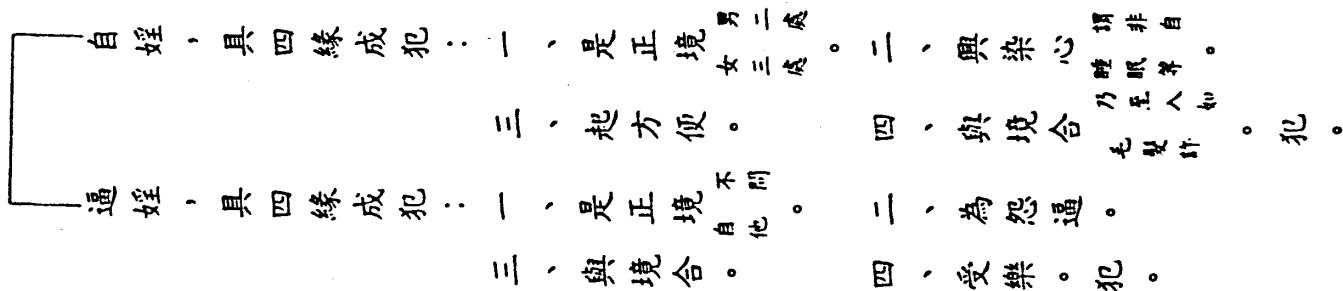

3 罪相

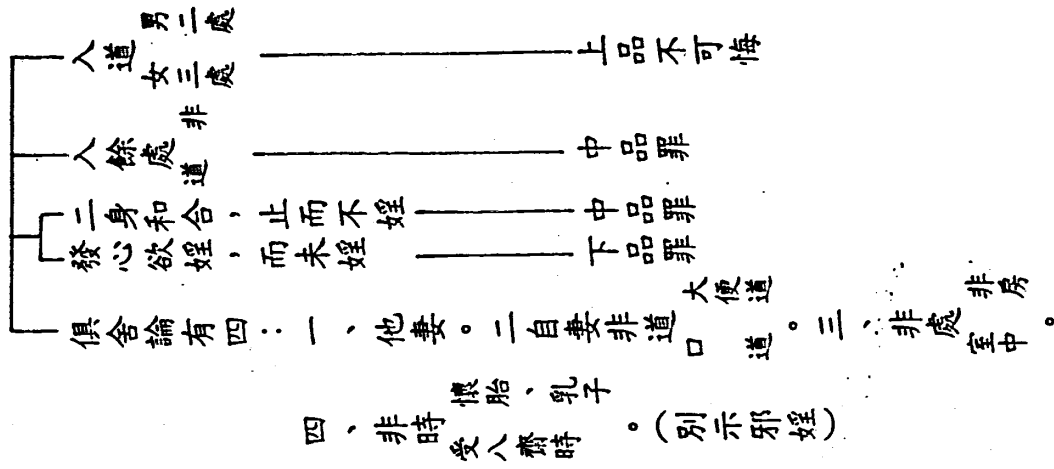

4 境想

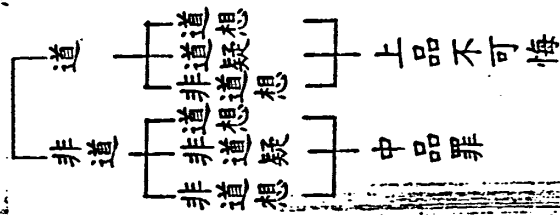

十三

十四

5 開緣

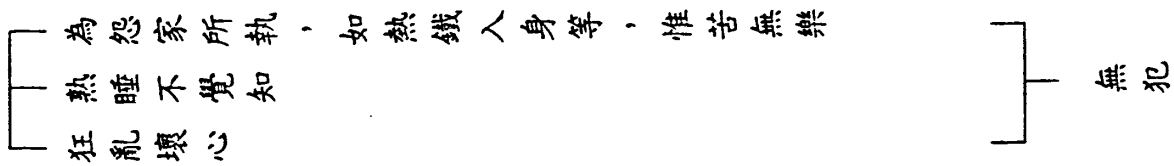

丁四、不妄語

1 釋名——心口相逢，言不稱實，欺誑他人，名曰妄語。

2 內容——未證言證，未得言得，乃至妄言天來、龍來、鬼神來等，虛而不實，誑惑世人，名大妄語。

3 列緣——具九緣成犯：一、對境是人。二、人想。三、境虛。四、自知境虛。五、有誑他心。六、說過人法。七、自言已證。八、言章了。九、前人解。

4 罪相

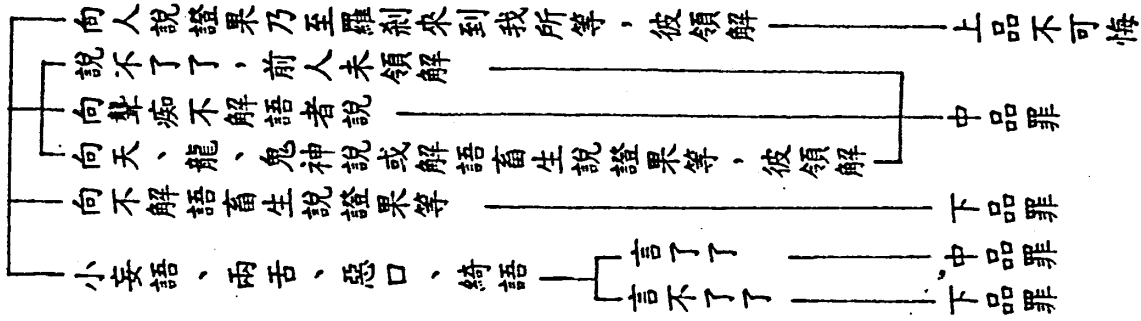

5 境想

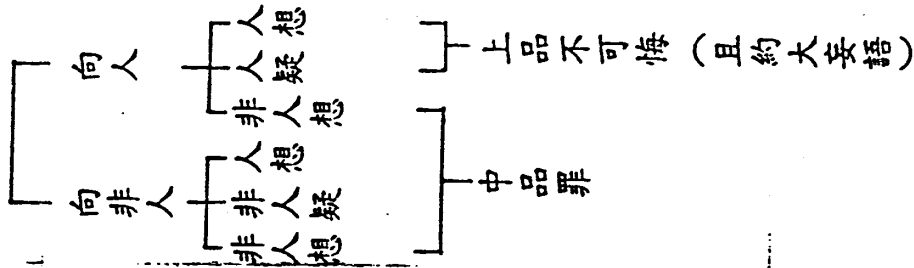

十五

十六

6 開緣

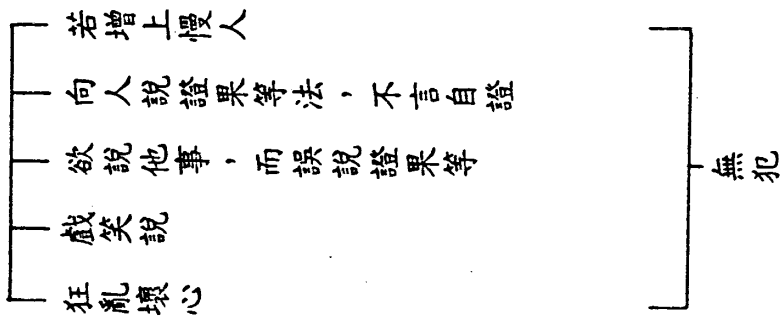

(菩薩唯觀有情義利非無義利，自無染心，惟為饒益諸有情故，覆想正知而說異說，說是語時，於菩薩戒無所違犯，生多功德。)

丁五、不飲酒

1 釋名 —— 不論是何等酒，但令飲之能醉人者，一滴不可入口，飲即犯戒。

2 制意 —— 凡酒為毒水，飲則成患，令人志性猖狂，廣起諸過，妨廢正修，招致譏過，生患之本，寧容不禁。

—— 戒本疏 ——

3 列緣 —— 具三緣成犯：一、是酒。二、無重病緣。三、飲咽。犯。

4 罪相

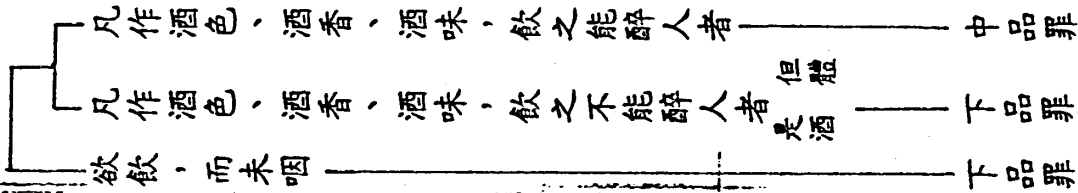

十七

十八

5 境想

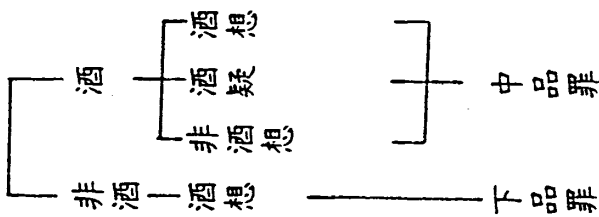

6 開緣

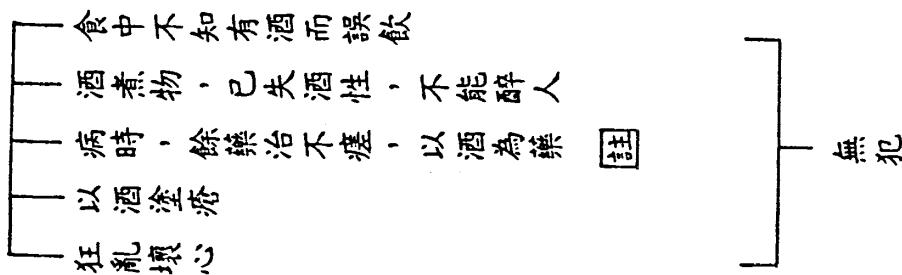

註 南山戒本疏云：餘藥不治，酒為藥者，非謂有病即得飲也。故須遍以餘藥治之不瘥，方始服之。

丁六、過中食

1 制意—經中說云『早起諸天食，日中三世諸佛食，日西畜生食，日暮鬼神食，佛制斷六趣因，令同三世佛故。』

2 犯相—事鈔云『律云：時者，明相出乃至日中。非時者，從日中乃至明相未出。僧祇，日正中時，名時非時；若食亦犯。時過如一瞬一髮，食者正犯。』

3 列緣—事鈔云『四緣。一、是非時。二、非時想。三、時食。四、咽咽犯。』

○前列緣中，云時食者，如疏鈔所謂豆穀乳酪餅果飯菜及米汁粉等。從明相出至於日中，聖教所許，故名時食；非時不許妄服。若清澄之果汁及蜜等，併一切鹹苦辛甘不任為食之藥，如胡椒黃芪等，以上三類不名時食。若有病者，以水和合非時開服。

4 開緣

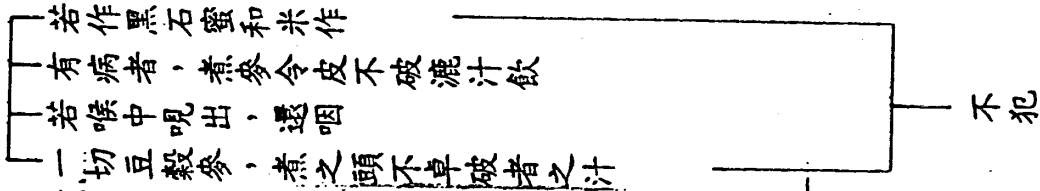

丁七、高大床

1 犯相

事鈔云『律云：高如來八指。多論：高大悉犯，俗人八戒亦同。』

業疏云『方三肘者不合坐^{五尺}。又阿含八種勝床俱不合升。^{金銀牙角嚴飾故勝}佛師父母從人故勝。』

行宗云『律云：除入椗孔上。謂入孔枸頭不在數也。』

2 開緣—事鈔云『僧祇，若下溼處，用八指木槽踰得。』

丁八、嚴身

資持云『西土以華結鬘貫首及用香油塗身，以為美飾。此方須除帶佩華璫脂粉塗面等。』

丁九、歌舞

業疏云『作倡伎樂者。倡謂俳優，以人為戲弄也。樂謂金石八音之所奏也。伎通男女，即奏樂者。』

乙二、懺悔方法，分二 初、先釋名意。二、正示懺法。

今初。

丙一、先釋名意

○資持云：「梵云懺摩，此翻悔往，有言懺悔，梵華雙舉。準業疏云，取其義意謂不造新。懺謂止斷未來非；悔謂恥心於往犯。」

丙二、正示懺法，分二 初、事懺。 二、理懺。 今初。

丁一、事懺

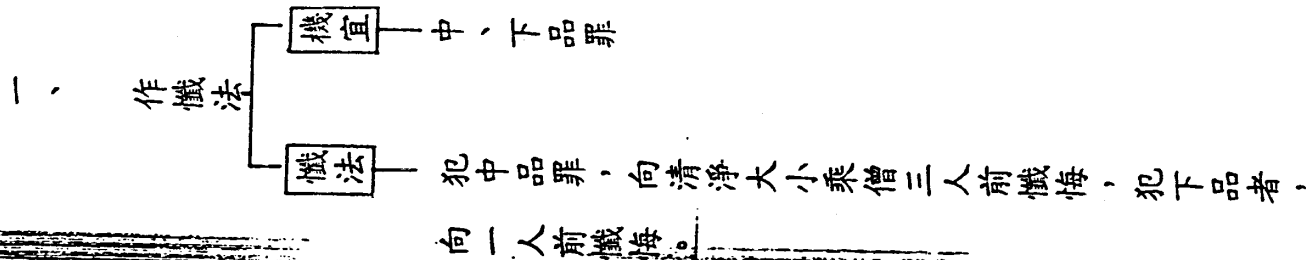

二十一

二十二

二、

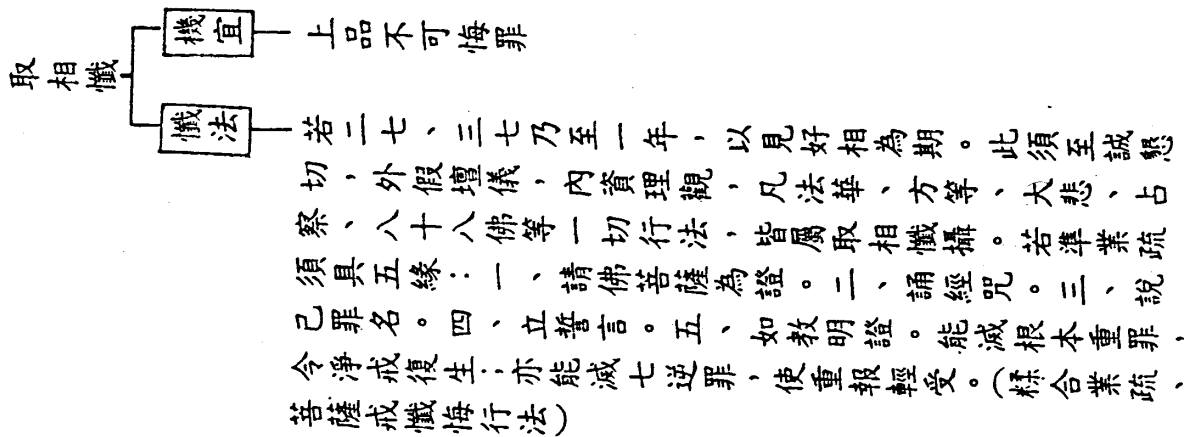

丁二、理懺

事鈔云：「言理懺者，既在智人，則多方便，隨所施為，恒觀無性。」

○滿益大師云：「破戒之罪，雖由取相懺滅，不墜三塗；然其世間性罪仍在，故至因緣會過之時，仍須酬償夙債，除入涅槃或生西方，乃能脫之不受報耳！可不戒乎！」

乙三、善識調治——四念處

觀身不淨——觀此色身自生至死，悉皆不淨——	不執色 身為淨
觀受是苦——觀苦樂等感受，悉皆是苦——	不來五 欲樂受
觀心無常——觀此識心念念生滅，更無常住——	不迷妄 心為真
觀法無我——觀諸法皆因緣所生，幻化不實——	不執諸 法為我

——釋「甲二、正示內容」竟——

甲三、讚德勸修

二

乙一、戒德高勝

二十三

二十四

羯磨註云：經云：有善男女布施滿四天下眾生四事供養，盡於百年，不如一日一夜持戒功德。以戒法類通情非情境故也。

乙二、引經勸修

(一)善生經云：彌勒出時，百年受齋，不如我世一日一夜。何以故？我時眾生具五濁故。是故我為鹿子母說：善女！若娑羅樹，能受八戒，是亦得受人天之樂，至無上樂。善男子！是八戒齋，即是莊嚴無上菩提之瓔珞也。

(二)華嚴經云：戒是無上菩提本，應當具足持淨戒。若能堅持於禁戒，則是如來所讚歎。

——釋「八戒述要」竟——