

地藏經講義(二十六)

(一) 無常經：勝因生善道、惡業墮泥犁
唯有佛菩提、是真皈依處

(二) 誤入險道
┌ 求出此路、引出險道
└ 旋出旋入、永不復入、復勸莫入、更不復入、旋又再入。

(三) 荆溪湛然大師云：一句一偈 增進菩提、一色一香、永無退轉。

(四) 出三界火宅、還自己老家、登涅槃之彼岸、見慈父之彌陀、受如來之家業。

(五) **幸** 拙岩

【佛陀之偉大、在於自覺又覺他

凡夫之可悲、在於受業又造業

所幸、我們有着如佛陀一樣的如來自性

所幸、我們有着佛陀的遺教可聞

所幸、我們有着人身可修

所幸………。】

地藏經講義(二十七)

(一) 閻王與問正嘆

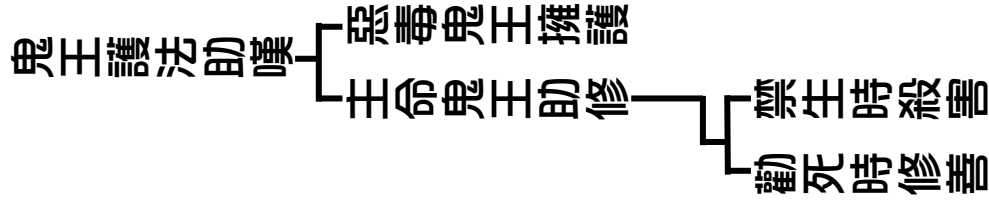

(二) 分別業經：佛告阿難：行惡人，好處生；行善人，惡處生。

阿難曰：是事云何？

佛言：惡人今世罪業未熟，宿世善業已熟，故今雖為惡，而生好處；

或臨死時，善心心數法生，亦生好處。

行善人生惡處者，今世善未熟，過去惡已熟，故今雖為善，

而生惡處；或臨死時，不善心心數法生，亦生惡處。

(三) 勸死時修善

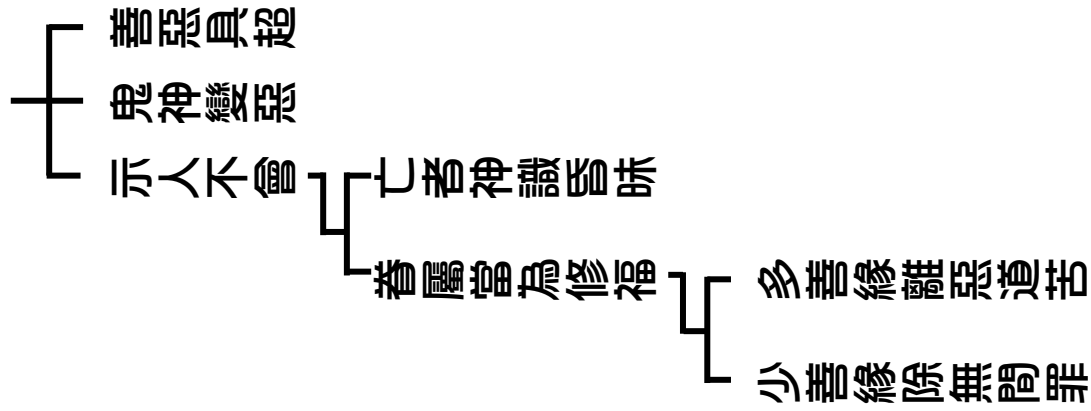

地藏經講義(二十八)

95 / 10 / 28

- (一) 禪祕要法經：禪難提比丘請問世尊滅罪之法。世尊告禪難提及敕阿難言：
汝等當教未來眾生。罪業多者。為除罪故。教使念佛。以念佛故。除諸業障、報障、煩惱障。
- (二) 涅槃：圓：德無不備
寂：障無不寂
- (三) 聞：能聞我名者，謂得決定信利益故，乃至一切所能者，皆得不退一乘因故，若雜亂垢心，雖復稱誦我之名字，而不名為聞，以不能生決定信解，但獲世間善報，不得廣大深妙利益。
- (四) 過去七佛：毘婆尸如來、尸棄如來、毘舍浮如來。(莊嚴劫)
拘留孫如來、拘那含牟尼如來、迦葉如來、釋迦牟尼如來。(賢劫)
- (五) 袈裟：福田衣、解脫衣。
- (六) 地藏十輪經：若念一佛。則見一佛；若念多佛，則見多佛。
若念小身佛。則見小身佛。若念大身佛，則見大身佛。
若念無量身佛，則見無量身佛。

地藏經講義(二十九)

(一) 信、淨信、堅淨信

(二) 妙聲佛

- (1) 聞佛柔軟音、深遠甚微妙、演暢清淨法、我心大歡喜。
- (2) 迦陵仙音、遍十方界、恆沙菩薩、來聚道場。
- (3) 妙音密圓

(三) 功德無量

- 緣起清淨
- 種現互熏
- 念念消業

(四) 如是妙法幸聽聞、應常念佛而生喜、
受持廣度生死流、佛說此人真善友。

(五) 若念佛者。即是 人中好人。人中妙好人。
人中上上人。人中希有人。
人中最勝人也。

地藏經講義(三十)

(一) 布施 (1) 彌勒般若偈：檀義攝於六。資生無畏法。此中一二三。名為修行住。

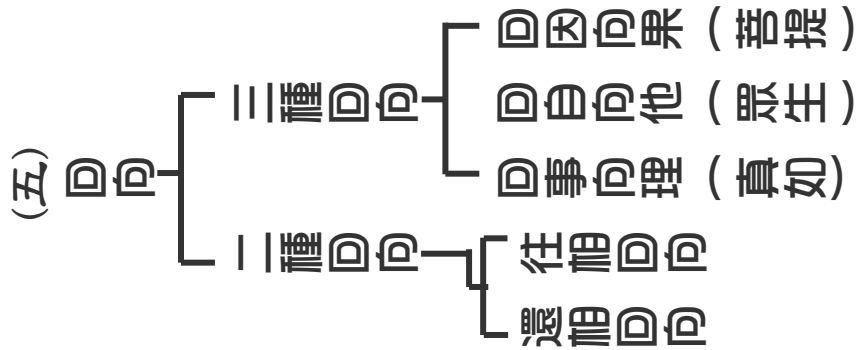
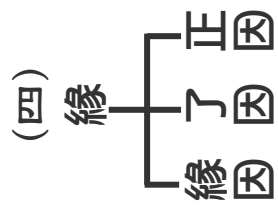
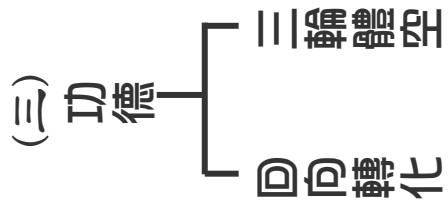
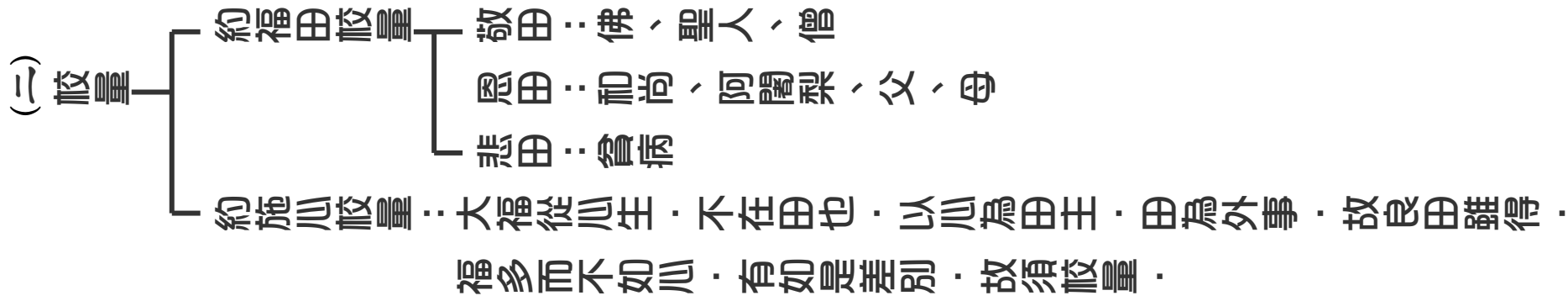
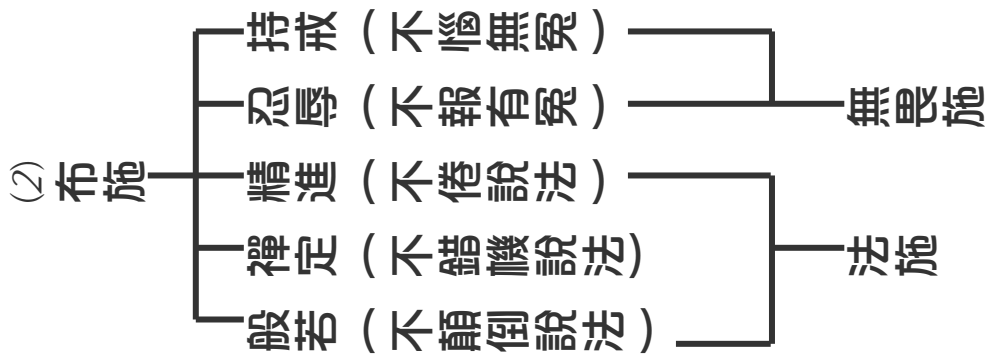

(六) 法界回向